



**HAL**  
open science

# L'économie agraire de la Gaule : aperçus historiographiques et perspectives archéologiques

Pierre Ouzoulias

► **To cite this version:**

Pierre Ouzoulias. L'économie agraire de la Gaule : aperçus historiographiques et perspectives archéologiques. Archéologie et Préhistoire. Université de Franche-Comté, 2006. Français. NNT : . tel-00011567

**HAL Id: tel-00011567**

**<https://theses.hal.science/tel-00011567v1>**

Submitted on 8 Feb 2006

**HAL** is a multi-disciplinary open access archive for the deposit and dissemination of scientific research documents, whether they are published or not. The documents may come from teaching and research institutions in France or abroad, or from public or private research centers.

L'archive ouverte pluridisciplinaire **HAL**, est destinée au dépôt et à la diffusion de documents scientifiques de niveau recherche, publiés ou non, émanant des établissements d'enseignement et de recherche français ou étrangers, des laboratoires publics ou privés.

Université de Franche-Comté  
École doctorale Langages, espaces, temps, sociétés

Doctorat

Archéologie

Pierre Ouzoulias

L'économie agraire de la Gaule :  
aperçus historiographiques et perspectives archéologiques

Annexes

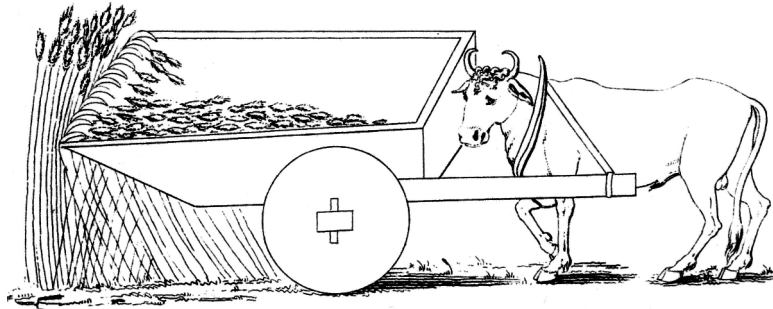

Thèse dirigée par M. le Professeur François Favory  
et soutenue le 1<sup>er</sup> février 2006

# BIBLIOGRAPHIE

## Sources

- Actes des Apôtres*, éd. M. Carrez, Paris, Éd. du cerf, 1994.
- Ausone, *Opuscula*, éd. C. Schenkl, *MGH, Auct. Antiq.*, V, 2, Berlin, Weidmann, 1883.
- Caton, *De agricultura*, éd. R. Goujard, Paris, Les Belles Lettres (CUF), 2002.
- Cicéron, *Seconde action contre Verrès*, Livre III, éd. H. de La Ville de Mirmont, *Discours*, t. IV, Paris, Les Belles Lettres (CUF), 1960.
- Columelle, *De re rustica*, Livre II, éd. H. B. Ash, Londres, Heinemann (LCL), 1960 ; Livre III, éd. J. C. Dumont, Paris, Les Belles Lettres (CUF), 2002.
- Constance de Lyon, *Vita Germani*, éd. R. Borius, Paris, Éd. du cerf (SC 112), 1965.
- Edictum de pretiis rerum uenaliuum*, éd. M. Giacchero, Gênes, Istituto di storia antica e scienze ausiliarie, 1974.
- Eusèbe de Césarée, *Histoire ecclésiastique*, éd. G. Bardy, Paris, Éd. du cerf (SC 41), 1955.
- Grégoire de Tours,  
*Historia Francorum*, éd. B. Krusch, *MGH, Script. Rer. Merov.* I, Hanovre, Hahnsche Buchhandlung, 1937.  
*VIII libri miraculorum*, éd. B. Krusch, *MGH, Script. Rer. Merov.* I, 2, Hanovre, Hahnsche Buchhandlung, 1885.
- Palladius, *Opus agriculturae*, Livres I et II, éd. R. Martin, Paris, Les Belles Lettres (CUF), 1976.
- Panegyriques latins*, Tome II (VI-X), éd. É. Galletier, Paris, Les Belles Lettres (CUF), 1952.
- Pétrone, *Satiricon*, éd. Al. Ernout, Paris, Les Belles Lettres (CUF), 1999.
- Pline, *Naturalis historia*, Livre XVIII, éd. H. Le Bonniec, Paris, Les Belles Lettres (CUF), 1972.
- Salvien, *De gubernatione Dei*, éd. G. Lagarrigue, *Œuvres*, t. II, Paris, Éd. du Cerf (SC 220), 1975.
- Sidoine Apollinaire, *Epistulae*, éd. A. Loyen, *Lettres*, Paris, Les Belles Lettres (CUF), 1970.
- Strabon, *Géographie*, éd. Fr. Lasserre, Paris, Les Belles Lettres (CUF), 1966.
- Sulpice Sévère, *Dialogi*, éd. C. Halm, Vindobonae, (CSEL 1), 1866.
- Tacite, *Germania*, éd. J. Perret, Paris, Les Belles Lettres, 1997.  
*Agricola*, éd. A.-M. Ozanam, Paris, Les Belles Lettres, 1997.

- Varron, *De lingua latina*, éd. R. G. Kent, Londres, W. Heinemann (LCL), 1958.  
*Res rusticae*, Livre I, éd. J. Heurgon, Paris, Les Belles Lettres (CUF), 1978 ; Livre II, éd. Ch. Guiraud, Paris, Les Belles Lettres (CUF), 1985.
- Venance Fortunat, *Vita Martini*, éd. S. Quesnel, *Œuvres*, t. IV, Paris, Les Belles Lettres (CUF), 1996.
- Vita Genovefae virginis parisiensis*, éd. B. Krusch, *MGH, Scr. rerum merov.*, III, Hanovre, Hahnsche Buchhandlung, 1896.

## Ouvrages modernes

### Agache R.

- 1970 : *Détection aérienne de vestiges protohistoriques gallo-romains et médiévaux dans le bassin de la Somme et ses abords ; contribution à l'histoire de l'occupation ancienne du sol, nouvelles recherches*, préface de E. Will, Amiens, Société de préhistoire du Nord (Numéro spécial du *Bulletin de la Société de préhistoire du Nord*, 7).
- 1975 : « La campagne à l'époque romaine dans les grandes plaines du Nord de la France d'après les photographies aériennes », in Temporini H. (dir.), *Aufstieg und Niedergang der römischen Welt*, II, principat, 4, Berlin-New York, W. De Gruyter, p. 658-713.
- 1976 : « Les fermes indigènes d'époque pré-romaine et romaine dans le bassin de la Somme », *Cahiers archéologiques de Picardie*, 3, p. 117-138.
- 1978 : *La Somme pré-romaine et romaine d'après les prospections aériennes à basse altitude*, Amiens, Société des antiquaires de Picardie (Mémoires de la Société des antiquaires de Picardie, 24).
- 1982 : « Les grandes villas stéréotypées de la *Gallia belgica*. Reflet des systèmes politiques, économiques et sociaux ? », in Chevallier R. (dir.), *La villa romaine dans les provinces du nord-ouest*, colloque de Paris, mai 1981, Tours (*Caesarodunum*, 17), p. 3-10.
- 1983 : « Typologie et devenir des villae antiques dans les grandes plaines de la Gaule septentrionale », in Janssen W, Lohrmann D., *Villa-curtis-grangia, Landwirtschaft zwischen Loire und Rhein von der Römerzeit zum Hochmittelalter. Économie rurale entre Loire et Rhin de l'époque gallo-romaine au XII<sup>e</sup>-XIII<sup>e</sup> siècle*. 16 Deutsch-französisches Historikerkolloquium des Deutschen Historischen Instituts Paris, Xanten, 1980, Munich-Zurich, Artemis verlag (Beihefte der Francia ; Band XI) p. 17-29.

### Agache R., Bréart B.

- 1975 : *Atlas d'archéologie aérienne de Picardie : le bassin de la Somme et ses abords à l'époque protohistorique et romaine*, Amiens, Société des antiquaires de Picardie.

### Amouretti M.-C.

- 1979 : « Les céréales dans l'Antiquité : espèces, mouture et conservation, liaison et interférences dans la Grèce classique », in Gast M., Sigaut F., Beutler C. (dir.), *Les techniques de conservation des grains à long terme. Leur rôle dans la dynamique des systèmes de cultures et des sociétés*, Paris, Éd. du CNRS, p. 57-69.
- 1986 : *Le pain et l'huile dans la Grèce antique. De l'aire au moulin*, Paris, Les Belles Lettres (Annales littéraires de l'université de Besançon, 328. Centre de recherche d'histoire ancienne, 67).

**Andreau J.**

1988 : « Antique, moderne et temps présents : la carrière et l'œuvre de Michel Ivanovic Rostovtseff (1870-1952) », in Rostovtseff M. I., *Histoire économique et sociale de l'empire romain*, traduit par O. Demange, Paris, R. Laffont (Bouquins).

1999 : « De l'esclavagisme aux esclaves gestionnaires. Présentation de la journée d'étude de Lille (21 novembre 1998) », *Topoi*, 9, 1, p. 103-112.

**Andreau J., Étienne R.**

1984 : « Vingt ans de recherches sur l'archaïsme et la modernité des sociétés antiques », *Revue des études anciennes*, 86, 1-4, p. 55-83.

**Andreau J., Maucourant J.**

1999 : « À propos de la "rationalité économique" dans l'Antiquité gréco-romaine. Une interprétation des thèses de D. Rathbone [1991] », *Topoi*, 9, 1, p. 47-102.

**Arbois de Jubainville H. d'**

1887 : « Recherches sur l'origine de la propriété foncière et des noms de lieu en France », *Revue celtique*, 4, 8 et 9.

**Arcère L.-É**

1777 : *De l'état de l'agriculture chez les Romains, depuis le commencement de la République jusqu'au siècle de Jules César, relativement au Gouvernement, aux Mœurs et au Commerce*, Paris, A.-M. Lottin.

**Armand-Calliat L., Audin A.**

1962 : « Entraves antiques trouvées en Bourgogne et dans le Lyonnais », *Revue archéologique de l'Est*, 13, p. 7-38.

**Aubert J.-J.**

1999 : « Les *institores* et le commerce maritime dans l'empire romain », *Topoi*, 9, 1, p. 145-164.

**Aubert de Vertot R.**

1719 : *Histoire des révolutions arrivées dans le gouvernement de la République romaine*, Paris, F. Barois.

**Austin M., Vidal-Naquet P.**

1988 : *Économies et sociétés en Grèce ancienne (Périodes archaïque et classique)*, Paris, A. Colin (Histoire ancienne).

**Aymard M.**

1973 : « Rendements et productivité agricoles dans l'Italie moderne », *Annales ESC*, 28, 2, p. 475-498.

1983 : « Autoconsommation et marchés : Chayanov, Labrousse, ou Le Roy Ladurie », *Annales ESC*, 38, 6, p. 1392-1410.

**Badouin R.**

1971 : *Économie rurale*, Paris, A. Colin (Collection U. Série Sciences économiques et gestion).

**Balmelle C.**

2001 : *Les demeures aristocratiques d'Aquitaine. Société et culture de l'Antiquité tardive dans le Sud-Ouest de la Gaule*, Bordeaux-Paris, Ausonius-Aquitania.

**Balmelle C., Petit-Aupert C., Vergain P.**

2001 : « Les campagnes de la Gaule du sud-ouest aux IV<sup>e</sup> et V<sup>e</sup> siècles », in Ouzoulias P., Pellecuer Chr., Raynaud Cl., Van Ossel P., Garmy P., *Les campagnes de la Gaule à la fin de l'Antiquité*, IV<sup>e</sup> colloque de l'association Ager. Actes du colloque de Montpellier, mars 1998, Antibes, APDCA, p. 201-224.

**Balmelle C., Van Ossel P.**

2001 : « De Trèves à Bordeaux. La marque des élites dans les campagnes de la Gaule romaine aux IV<sup>e</sup> et V<sup>e</sup> siècles », in Ouzoulias P., Pellecuer Chr., Raynaud Cl., Van Ossel P., Garmy P., *Les campagnes de la Gaule à la fin de l'Antiquité*, IV<sup>e</sup> colloque de l'association Ager, Montpellier, mars 1998, Antibes, APDCA, p. 535-552.

**Barrère A.**

1994 : *Histoire de la pensée et de l'analyse économiques. Tome 1. La formation des premiers systèmes d'économie politique (des origines à 1870)*, Paris, Éditions Cujas.

**Bayard D.**

1997 : « Perception des hiérarchies sociales par l'archéologie dans le nord-ouest de la Gaule à la fin de l'Antiquité et au début du Moyen Âge », in Magnou-Nortier É. (dir.), *Aux sources de la gestion publique. Tome III. Hommes de Pouvoir. Ressources et lieux du Pouvoir. V<sup>e</sup> - XIII<sup>e</sup> siècles*, actes du colloque de janvier 1997 organisé par le CAHMER (Amiens) et le CREDHIR (Lille), Villeneuve-d'Ascq, Presses universitaires de Lille (Travaux et recherches / Université de Lille, 3), p. 209-225.

**Béat A.**

1989 : « Architecture navale en Helvétie à l'époque romaine : les barques de Bevaix et d'Yverdon », *Helvetia archaeologica*, 20, p. 2-27.

**Beaujard B., Picard J.-Ch.**

1992 : « L'organisation de la province », in Picard J.-Ch. (dir.), Beaujard B., Dabrowska E. et alii, *Topographie chrétienne des cités de la Gaule. VIII. Province ecclésiastique de Sens (Lugdunensis Senonia)*, Paris, De Boccard (Topographie chrétienne des cités de la Gaule des origines au milieu du VIII<sup>e</sup> siècle, éditée par N. Gauthier et J.-Ch. Picard), p. 13-17.

**Bequet Al.**

1893 : « Les grands domaines et les villas de l'Entre-Sambre-et-Meuse sous l'empire romain », *Annales de la Société archéologique de Namur*, 20, p. 9-26.

**Bernouis Ph.**

1999 : *L'Orne*, Paris, Académie des Inscriptions et Belles-Lettres (Carte archéologique de la Gaule, pré-inventaire archéologique publié sous la responsabilité de M. Provost, 61).

**Bertrand A.**

1876 : *Archéologie celtique et gauloise : mémoires et documents relatifs aux premiers temps de notre histoire nationale*, Paris, Didier.

**Bertrand B., Reinach S.**

1894 : *Nos origines. II. Les Celtes dans les vallées du Pô et du Danube*, Paris, E. Leroux.

**Bertrand Cl., Bertrand G.**

1991 : « La mémoire des terroirs », in Guilaine J. (dir.), *Pour une archéologie agraire. À la croisée des sciences de l'homme et de la nature*, Paris, Armand Colin, p. 11-17.

**Blanqui, A.**

1842 : *Histoire de l'économie politique en Europe, depuis les anciens jusqu'à nos jours, suivie d'une bibliographie raisonnée des principaux ouvrages d'économie politique*, Paris, Guillaumin (collection des principaux économistes).

**Bloch M.**

1930 : « Un enseignement : Mr Camille Jullian au Collège de France. (Compte rendu de C. Jullian, *Au seuil de notre histoire*, t. I, Paris, 1930) », *Annales d'histoire économique et sociale*, 2, p. 562.

1935 : « Les "inventions médiévales" », *Annales d'histoire économique et sociale*, 36, p. 634-643.

1983 : *Mélanges historiques*, Paris, Serge Fleury-Éd. de l'EHESS.

1988 : *Les caractères originaux de l'histoire rurale française*, Paris, A. Colin.

**Boeckh A.**

1828 : *Économie politique des Athéniens*, ouvrage traduit de l'allemand par A. Laligant, tome premier, Paris, A. Sautet.

**Bonnassié P.**

1985 : « Survie et extinction du régime esclavagiste du haut Moyen Âge (IV<sup>e</sup>-XI<sup>e</sup> s.) », *Cahiers de civilisation médiévale*, 28, 4, p. 307-343.

**Bonnemère E.**

1856 : *Histoire des paysans depuis la fin du Moyen Âge jusqu'à nos jours (1200 – 1850) précédée d'une introduction (an 50 avant J.-C. – 1200 après J.-C.)*, Paris, F. Chamerot.

**Bosl K.**

1962 : « La société allemande moderne : ses origines médiévales », *Annales ESC*, 17, 5, p. 839-856.

**Bourde A. J.**

1967 : *Agronomie et agronomes en France au XVIII<sup>e</sup> siècle*, Paris, SEVPEN (Les hommes et la terre, XIII).

**Bréhier É.**

1983 : *Histoire de la philosophie. T. II. XVII<sup>e</sup>-XVIII<sup>e</sup> siècles*, Paris, PUF (Quadrige).

**Bretagne P., Catteddu I., Clavel V. et alii**

1999 : *Onnaing, rapport des fouilles archéologiques réalisées sur le site de Toyota*, Lille, AFAN.

**Brown P.**

1983 : *Genèse de l'Antiquité tardive*, traduit par A. Rousselle, Paris, Gallimard (Bibliothèque des histoires).

**Bruhns H.**

1998 : « À propos de l'histoire ancienne et de l'économie politique chez Max Weber », in Weber M., *Économie et société dans l'Antiquité précédé de Les causes sociales du déclin de la civilisation antique*, introduction de H. Bruhns, traduit par C. Colliot-Thélène et Fr. Laroche, Paris, La Découverte/Poche (Sciences humaines et sociales, n° 108), p. 9-59.

**Burnand Y.**

1975 : *Domitii Aqvenses ; une famille de chevaliers romains de la région d'Aix-en-Provence. Mausolée et domaine*, Paris, Éd. De Boccard (Revue archéologique de Narbonnaise, supplément 5).

**Butel-Dumont G.-M.**

1771 : *Théorie du luxe, ou Traité dans lequel on entreprend d'établir que le luxe est un ressort, non seulement utile, mais même indispensablement nécessaire à la prospérité des états*, s. l., éd. inconnu.

1779 : *Recherches historiques et critiques sur l'administration publique et privée des terres chez les romains ; depuis le commencement de la République jusqu'au siècle de Jules-César*, Paris, Duchesne.

**Buchsenschutz O.**

2004 : « Les Celtes et la formation de l'Empire romain », *Annales HSS*, 2, p. 337-361.

**Calvez J.-Y.**

2001 : *Politique et histoire en Allemagne au XIX<sup>e</sup> siècle. Critique de la pensée politique des historiens allemands*, Paris, PUF.

**Carcopino J.**

1934 : *Points de vue sur l'impérialisme romain*, Paris, Le divan (Collection Saint-Germain-des-Près, n° 12).

**Carlsen J.**

1995 : *Vilici and Roman Estate Managers until AD 284*, Rome, L'« Erma » di Bretschneider (Analecta romana instituti danici. Supplementum XXIV).



**Carrié J.-M.**

- 1983 : « Un roman des origines : les généalogies du “colonat du Bas-Empire” », *Opus*, 2, 1, p. 205-251.
- 1997 : « L'arithmétique sociale de l'économie agraire. Prix de la terre, rente foncière et prix des céréales dans l'Égypte romano-byzantine », in Andreau J., Briant P., Descat R. (dir.), *Économie antique. Prix et formation des prix dans les économies antiques*, St-Bertrand-de-Comminges, Musée archéologique départemental (Entretiens d'archéologie et d'histoire, 3), p. 121-146.

**Carru D., Gateau F., Leveau Ph. et alii**

- 2001 : « Les *villae* en province aux IV<sup>e</sup> et V<sup>e</sup> siècles : apports et limites des inventaires archéologiques », in Ouzoulias P., Pellecuer Chr., Raynaud Cl., Van Ossel P., Garmy P., *Les campagnes de la Gaule à la fin de l'Antiquité*, IV<sup>e</sup> colloque de l'association Ager, actes du colloque de Montpellier, mars 1998, Antibes, APDCA, p. 475-501.

**Caumont A. de**

- 1830 : *Cours d'antiquités monumentales professé à Caen. Histoire de l'art dans l'ouest de la France, depuis les temps les plus reculés jusqu'au XVIII<sup>e</sup> siècle. Tome I<sup>er</sup>. Première partie. Ère celtique*, Paris, T. Chalopin.
- 1833 : « Note sur les constructions romaines découvertes à Arcisse, commune de Mauves, département de l'Orne, par M. Dureau de La Malle, membre de l'Institut », *Mémoires de la société des Antiquaires de Normandie*, 1831-1833, 3, p. 431-433.
- 1862 : *Abécédaire ou rudiment d'archéologie (ère gallo-romaine)*, Caen, Hardel.

**Chancrin E., Dumont R. (dir.)**

- 1921 : *Larousse agricole. Encyclopédie illustrée*, Paris, Larousse, 1921-1922.

**Chastagnol A.**

- 1976 : *La fin du monde antique. De Stilicon à Justinien (V<sup>e</sup> siècle et début VI<sup>e</sup>)*, Paris, Nouvelles éditions latines.
- 1977 : « L'impôt payé par les soldats au IV<sup>e</sup> siècle », in *Armées et fiscalité dans le monde antique*, colloques nationaux du CNRS, n° 936, Paris, 14-16 octobre 1976, Paris, Éd. du CNRS, p. 279-301.
- 1980 : « Remarques sur les salaires et les rémunérations au IV<sup>e</sup> siècle », in *Les dévaluations à Rome. Époque républicaine et impériale. 2*, Rome, École française de Rome (Collection de l'École française de Rome, 37), p. 215-233.
- 1985 : « Un intendant de domaine foncier sur une inscription latine de Manosque », *Bulletin de la société nationale des antiquaires de France*, p. 66-76.

**Chastellux Fr.-J. de**

- 1989 : *De la félicité publique ou considérations sur le sort des hommes dans les différentes époques de l'histoire*, édition critique par R. Basoni, Paris, Publications de la Sorbonne (Série Documents - 38).

**Chauveau J.-P.**

- 1999 : « L'étude des dynamiques agraires et la problématique de l'innovation », in Chauveau J.-P., Cormier-Salem M.-Chr., Mollard É. (dir.), *L'innovation en agriculture. Questions de méthodes et terrains d'observation*, Paris, Éd. de l'IRD (à travers champs), p. 9-31.

**Chouquer G.**

2003 : « Crise et recomposition des objets : les enjeux de l'archéogéographie. Introduction », *Études rurales*, 167-168, p. 13-31.

**Chouquer G., Favory Fr.**

1991 : *Les paysages de l'antiquité. Terres et cadastres de l'Occident romain (IV<sup>e</sup> s. avant J.-C. / III<sup>e</sup> s. après J.-C.)*, Paris, Errance (Collection des Hespérides).

**Chouquer G., Ferdière A., Fiches J.-L., Van Ossel P.**

1991 : « Pour un nouvel essor de l'archéologie de la Gaule romaine », *Nouvelles de l'archéologie*, 42, hiver 90-91, p. 39-44.

**Christol M.**

2003 : « Le patrimoine des notables en Gaule méridionale. Apports et limites de l'épigraphie », *Histoire et sociétés rurales*, 19, p. 133-150.

**Ciccotti E.**

1903 : « Introduzione », in Pareto V. (dir.), *Biblioteca di storia economica. Volume primo, parte prima. L'evoluzione della storiografia e la storia economica del mondo antico*, Milan, Società editrice libraria, p. XVII-LXVII.

**Collart J.-L.**

1996 : « La naissance de la villa en Picardie : la ferme gallo-romaine précoce », in Bayard D., Collart J.-L., *De la ferme indigène à la villa romaine*, actes du deuxième colloque de l'association Ager tenu à Amiens en septembre 1993, Amiens, *Revue archéologique de Picardie* (numéro spécial 11), p. 121-156.

1991 : « Les *Villae* du Valois », in Boulet Cl., Frichet-Colzy H. (dir.), *Archéologie et grands travaux. Les fouilles du TGV Nord et de l'Interconnexion*, catalogue de l'exposition Premier bilan des recherches archéologiques (1988-1991), Paris, SNCF-Ministère de la culture, p. 45-47.

**Comet G.**

1992 : *Le paysan et son outil. Essai d'histoire technique des céréales (France, VIII<sup>e</sup>-XV<sup>e</sup> siècle)*, Rome, École française de Rome (Collection de l'École française de Rome, 165).

**Corbier M.**

1980 : « Salaires et salariat sous le Haut-Empire », in *Les dévaluations à Rome. Époque républicaine et impériale. 2*, Paris, Rome, École française de Rome (Collection de l'École française de Rome, 37), p. 61-101.

1981 : « Propriété et gestion de la terre : grand domaine et économie paysanne », in Ritter G. A., Vierhaus R. (dir.), *Aspekte der historischen Forschung in Frankreich und Deutschland. Schwerpunkte und Methoden = Aspects de la recherche historique en France et en Allemagne. Tendances et méthodes*, colloque franco-allemand, Göttingen, octobre 1979, Göttingen, Vandenhoeck & Ruprecht (Veröffentlichungen des Max-Planck-Instituts für Geschichte, 69), p. 11-29.

**Cüppers H.**

1993 : « Sépultures et cimetières ruraux en pays trévire », in Ferdière A. (dir.), *Monde des morts, monde des vivants en Gaule rurale*, actes du colloque Archéa/Ager, Orléans, février 1992, Tours, 6<sup>e</sup> supplément à la *Revue archéologique du Centre de la France*, p. 81-88.

**Daubigney A.**

1979 : « Reconnaissance des formes de la dépendance gauloise », *Dialogues d'histoire ancienne*, 5, p. 145-189.

**Daubigney A., Favory F.**

1974 : « L'esclavage en Narbonnaise et Lyonnaise d'après les sources épigraphiques », in *Actes du colloque 1972 sur l'esclavage*, Besançon, Les Belles Lettres (Annales littéraires de l'université de Besançon, 163 ; Centre de recherches d'histoire ancienne, volume 11), p. 315-388.

**Déléage A.**

1941 : *La vie rurale en Bourgogne jusqu'au début du onzième siècle*, Mâcon, Protat.

**Delisle L.**

1903 : *Études sur la condition de la classe agricole et l'état de l'agriculture en Normandie au Moyen Âge*, Paris, H. Champion.

**Della Corte M.**

1922 : « Notizie degli scavi di antichità. XI », *Atti della accademia nazionale dei Lincei*, 19, p. 459-478.

1923 : « Notizie degli scavi di antichità. VIII », *Atti della accademia nazionale dei Lincei*, 20, p. 275-280.

**Del Marmol E.**

1881 : « La villa d'Anthée (suite) », *Annales de la Société archéologique de Namur*, 15, p. 1-40.

**Delmaire R.**

1989 : *Largesses sacrées et Res privata. L'aerarium impérial et son administration du IV<sup>e</sup> au VI<sup>e</sup> siècle*, Rome, École française de Rome (Collection de l'École française de Rome, 121).

1996 : « Cités et fiscalité au Bas-Empire. À propos du rôle des curiales dans la levée des impôts », in Lepelley Cl. (dir.), *La fin de la cité antique et le début de la cité médiévale de la fin du III<sup>e</sup> siècle à l'avènement de Charlemagne*, Actes du colloque tenu à l'Université de Paris X-Nanterre, avril 1993, Bari, Edipuglia, p. 59-70.

**De Maeyer R.**

1937 : *De romeinsche villa's in België. Een archeologische studie*, Anvers, De Sikkel (Rijksuniversiteit te Gent. Werken uitgegeven door de Faculteit van de wijsbegeerte en letteren. 82e aflevering).

**Derville A.**

1987 : « Dîmes, rendements du blé et « révolution agricole » dans le nord de la France au Moyen Âge », *Annales ESC*, p. 1411-1432.

1988 : « L'assolement triennal dans la France du Nord au Moyen Âge », *Revue historique*, 568, p. 337-376.

**Desplaces L.-B.**

1765 : *Histoire de l'agriculture ancienne, extraite de l'histoire naturelle de Pline, livre XVIII, avec des éclaircissements et des remarques*, Paris, Desprez.

**Dickson A.**

1802 : *De l'agriculture des anciens*, traduit de l'anglais [par P.-A. Paris], Paris, H. J. Jansen.

**Diderot D.**

1951 : *Œuvres*, édition établie et annotée par A. Billy, Paris, Gallimard (Bibliothèque de la Pléiade, 25).

**Dockès P.**

1979 : *La libération médiévale*, Paris, Flammarion (Nouvelle bibliothèque scientifique).

**Doehaerd R.**

1982 : *Le haut Moyen Âge occidental. Économies et sociétés*, Paris, PUF (Nouvelle Clio. 14).

**Donnadieu A.**

1930 : « Les fouilles des ruines gallo-romaines de Villepey (*Villa Podii*). Près Fréjus (*Forum Julii*) », *Institut des fouilles de Provence et des préAlpes. Bulletin et Mémoires*, 1926-1928, 1, p. 129-149.

**Doussinault G.**

1995 : « Cent ans de sélection du blé en France et en Belgique », in Dubois J. (dir.), *Quel avenir pour l'amélioration des plantes ?*, Montrouge, J. Libbey Eurotext, p. 3-8.

**Dreyfus F.**

1996 : « Nation et nationalisme dans le monde allemand 1850-1920 », *L'Information historique*, 58, p. 8-14.

**Dreyfus Fr.-G.**

1983 : « Strasbourg et son université de 1919 à 1929 », in Carbonell Ch.-O., Livet G. (dir.), *Au berceau des Annales : le milieu strasbourgeois, l'histoire en France au début du XX<sup>e</sup> siècle*, actes du colloque de Strasbourg, octobre 1979, Toulouse, Presses de l'Institut d'études politiques de Toulouse, p. 11-19.

**Dumont J. C.**

1999 : « La villa esclavagiste ? », *Topoi*, 9, 1, p. 113-127.

**Duncan-Jones R.**

1990 : *Structure and scale in the Roman economy*, Cambridge, Cambridge University Press.

**Dureau de La Malle A.**

1840 : *Économie politique des Romains*, Paris, Hachette.

1852 : *L'Algérie : histoire des guerres des Romains, des Byzantins et des Vandales, accompagnés d'examen sur les moyens employés anciennement pour la conquête et la soumission de la portion de l'Afrique septentrionale nommée aujourd'hui l'Algérie*, Paris, F. Didot frères (Collection des Manuel algériens).

**Durkheim É.**

1987 : *Les règles de la méthode sociologique*, Paris, PUF (Quadrige).

**Durliat J.**

1990a : *Les finances publiques de Dioclétien aux Carolingiens (284-888)*, Sigmaringen, Thorbecke (Beihefte der Francia, Bd. 21).

1990b : *De la ville antique à la ville byzantine. Le problème des subsistances*, Rome, École française de Rome (Collection de l'École française de Rome ; 136).

**Duvette L., Collart J.-L.**

1993 : « Roye, Le Puits à Marne (Villa 2) », in *Bilan scientifique de la région Picardie 1992*, Paris, Ministère de la culture, p. 99.

**Erdkamp P.**

1999 : « Agriculture, Underemployment, and the Cost of Rural Labour in the Roman World », *Classical Quarterly*, 49, 2, p. 556-572.

**Étienne R.**

1992 : « Ausone, propriétaire terrien et le problème du latifundium au IV<sup>e</sup> siècle ap. J.-C. », in Christol M., Demougin S., Duval Y., Lepelley Cl., Pietri L. (dir.), *Institutions, société et vie politique dans l'empire romain au IV<sup>e</sup> siècle ap. J.-C.*, actes de la table ronde autour de l'œuvre d'André Chastagnol, Paris, janvier 1989, Rome, École française de Rome, (Collection de l'École française de Rome, 159), p. 305-311.

**Evans J.**

1980 : « *Plebs rustica*. The peasantry of classical Italy », *American Journal of ancient History*, 5, p. 19-47 et p. 134-173.

1981 : « Wheat production and its social consequences in the roman world », *Classical Quarterly*, 31, 2, p. 428-442.

**Favory Fr., Fiches J.-L. (dir.)**

1994 : *Les campagnes de la France méditerranéenne dans l'Antiquité et le haut Moyen Âge. Études microrégionales*, Paris, Éd. de la Maison des sciences de l'homme (Documents d'archéologie française, n° 42).

**Febvre L.**

1933 : « Archéologie gallo-romaine, économie antique », *Annales d'histoire économique et sociale*, 5, 23, p. 507-509.

**Ferdière A.**

1984 : « Voyage à travers les campagnes de Gaule romaine », *Revue archéologique du Centre*, 23, 1, p. 125-130.

1988 : *Les campagnes en Gaule romaine. Tome 2. Les techniques et les productions rurales en Gaule (52 av. J.-C. - 486 ap. J.-C.)*, Paris, Éd. Errance (Collection des Hespérides).

**Février P.-A.**

1981 : « Villes et campagnes des Gaules sous l'Empire », *Ktèma*, 6, p. 359-372.

**Finley M. I.**

1975 : *L'économie antique*, traduit de l'anglais par M. P. Higgs, Paris, Éditions de minuit.

1981 : *Esclavage antique et idéologie moderne*, traduit de l'anglais par D. Fourgous, Paris, Éditions de Minuit.

**Fouet G.**

1969 : *La villa gallo-romaine de Montmaurin (Haute-Garonne)*, Paris, Éd. du CNRS (XX<sup>e</sup> supplément à Gallia).

**Franquet de Franqueville Ch.**

1895 : *Le premier siècle de l'Institut de France, 25 octobre 1795 – 25 octobre 1895. Tome premier, histoire – organisation – personnel, notices bibliographiques sur les académiciens titulaires*, Paris, J. Rothschild.

**Frezouls Ed.**

1977 : « Prix salaires et niveaux de vie : quelques enseignements de l'Édit du maximum », *Ktèma*, 2, p. 253-268.

1983 : « Sur l'historiographie de l'impérialisme romain », *Ktèma*, 8, p. 141-162.

**Fustel de Coulanges N.**

1875 : *Histoire des institutions politiques de l'ancienne France. Première partie. L'empire romain. Les Germains. La royauté mérovingienne*, Paris, Hachette.

1886 : « Le domaine rural chez les Romains. I. L'étendue, la constitution et la culture du domaine ; II. Les divers modes de tenure, la vie de château », *Revue des deux Mondes*, 77, p. 318-348 et p. 835-868.

1889 : *Histoire des institutions politiques de l'ancienne France. L'alleu et le domaine rural pendant l'époque mérovingienne*, Paris, Imprimerie Générale Lahure. (impression anastatique, Culture et civilisation, Bruxelles, 1964).

1891 : *Histoire des institutions politiques de l'ancienne France. L'invasion germanique et la fin de l'Empire*, revue et complétée sur le manuscrit et d'après les notes de l'auteur par C. Jullian, Paris, Imprimerie Générale Lahure. (impression anastatique, Culture et civilisation, Bruxelles, 1964).

1893 : *Question historiques*, revues et complétées d'après les notes de l'auteur par C. Jullian, Paris, Hachette.

**Garnsey P.**

1979 : « Where did italian peasants live? », *Proceedings of the Cambridge philological society*, 205, p. 1-25.

1980 : « Non-slave labour in the roman world », in Garnsey P. (dir.), *Non-slave labour in the greco-roman world*, Cambridge, Cambridge philological society (Cambridge philological society. Supplementary volume n° 6), p. 34-47.

1996 : *Famine et approvisionnement dans le monde gréco-romain. Réactions aux risques et aux crises*, traduit par I. Rozenbaumas, Paris, Les Belles lettres (Histoire).

1999 : « Retour sur Non-Slave Labour. À propos du choix des travailleurs agricoles dans le monde antique », in Annequin J., Geny É., Smadja É. (dir.), *Le travail. Recherches historiques*, table ronde de Besançon, 14 et 15 novembre 1997, Besançon, Presses universitaires franc-comtoises, p. 101-114.

**Garnsey P., Saller R.**

1994 : *L'empire romain : économie, société, culture* ; traduit de l'anglais par Fr. Regnot, Paris, Éd. la découverte (Textes à l'appui / série histoire classique).

**Gauthier Fl.**

2002 : « À l'origine de la théorie physiocratique du capitalisme, la plantation esclavagiste. L'expérience de Le Mercier de la Rivière, intendant de la Martinique », *Actuel Marx*, 32, p. 51-71.

**Gazenbeek M.**

2001 : « Les fermes antiques des Chappes et du Guillet », in Arnaud P., Gazenbeek M. (dir.), *Habitat rural antique dans les Alpes-Maritimes*, actes de la table ronde du 22 mars 1999, Antibes, Éd. APDCA, p. 59-74.

**Gioia V.**

2000 : « L'école historique allemande d'économie », in Béraud A., Faccarello G., *Nouvelle histoire de la pensée économique. Tome III. Des institutionnalistes à la période contemporaine*, Paris, Éditions La découverte, p. 30-73.

**Goudineau Chr.**

1993 : « Présentation », in Jullian C., *Histoire de la Gaule*, Paris, Hachette, p. I-XXIV.

2001 : *Le dossier Vercingétorix*, Paris, Actes sud/errance.

**Goy J.**

1982 : « Remarques préliminaires sur le grand domaine et la petite exploitation en France de l'époque gallo-romaine au XIXe siècle », in Gunst P., Hoffmann T. (dir.), *Grand domaine et petites exploitations en Europe au Moyen Âge et dans les temps modernes. Large Estates and Small Holdings in Europe in the Middle Ages and Moderne Times*, Budapest, Akadémiai Kiadó, p. 123-136.

**Gran-Aymerich É.**

1998 : *Naissance de l'archéologie moderne 1798-1945*, Paris, CNRS Éd.

2001 : *Dictionnaire biographique d'archéologie 1798-1945*, Paris, CNRS Éd.

**Gratton Ph.**

1972 : *Les paysans français contre l'agrarisme*, Paris, Maspero (Textes à l'appui. Histoire contemporaine).

**Grenier A.**

- 1906 : *Habitations gauloises et villas latines dans la cité des Médiomatrices. Étude sur le développement de la civilisation gallo-romaine dans une province gauloise*, Paris, H. Champion (Bibliothèque de l'École des hautes études. Sciences historiques et philologiques, 157).
- 1917 : « Villa », in Saglio Ed. dir., Pottier Ed., Lafaye G. (dir.), *Dictionnaire des antiquités grecques et romaines*, tome cinquième, Paris, Hachette, p. 870-881.
- 1930 : « Aux origines de l'histoire rurale : la conquête du sol français », *Annales d'histoire économique et sociale*, 2, p. 26-47.
- 1931 : *Manuel d'archéologie préhistorique, celtique et gallo-romaine* par J. Déchelette. V. *Archéologie gallo-romaine. Première partie, Généralités, travaux militaires*, Paris, Picard.
- 1932 : « Notes d'archéologie rhénane », *Revue des études anciennes*, 34, p. 40-52.
- 1934 : *Manuel d'archéologie préhistorique, celtique et gallo-romaine* par J. Déchelette. VI. *Archéologie gallo-romaine. Deuxième partie, l'archéologie du sol. \*\*: Navigation – occupation du sol*, Paris, Picard.
- 1943 : « Les études gallo-romaines (1923-1943) », in *Mémorial des études latines publié à l'occasion du vingtième anniversaire de la société et de la Revue des études latines. Offert par la société à son fondateur J. Marouzeau*, Paris, Les Belles Lettres, p. 609-627.
- 1944 : *Camille Jullian. Un demi-siècle de science historique et de progrès français, 1880-1930*, Paris, Albin Michel.
- 1959 : « La Gaule romaine », in Frank T. (dir.), *An Economic Survey of Ancient Rome*, volume III, Paterson (N. J.), Pageant Books, p. 379-664.

**Gros P.**

- 1991 : *La France gallo-romaine*, Paris, Nathan.
- 2001 : *L'architecture romaine du début du III<sup>e</sup> siècle av. J.-C. à la fin du Haut-Empire. 2. Maisons, palais, villas et tombeaux*, Paris, Picard (Les manuels d'art et d'archéologie antiques).

**Guizot Fr.**

- 1828 : *Cours d'histoire moderne. Histoire générale de la civilisation en Europe depuis la chute de l'empire romain jusqu'à la révolution française*, Paris, Pichon et Didier.
- 1830-1832 : *Cours d'histoire moderne. Histoire de la civilisation en France depuis la chute de l'empire romain jusqu'en 1789*, tome cinquième, Paris, Didier.
- 1842 : *Essais sur l'histoire de France*, cinquième édition, Paris, Charpentier.

**Gummerus H.**

- 1906 : *Der römische Gutsbetrieb als wirtschaftlicher Organismus nach den Werken des Cato, Varro und Columella*, Leipzig, Dieterich (Beiträge zur alten Beihefte. 5).

**Hale Th.**

- 1762 : *Le Gentilhomme cultivateur ou corps complet d'agriculture*, tiré de l'anglais par Dupuy Demportes, tome sixième, Paris-Bordeaux, Simon.

**Harmand J.**

- 1961 : *Les origines des recherches françaises sur l'habitat rural gallo-romain*, Bruxelles-Berchem, Latomus (Collection Latomus, LI).



**Heinzelmann M., Poulin J.-Cl.**

1986 : *Les Vies anciennes de sainte Geneviève de Paris. Études critiques*, Paris, H. Champion (Bibliothèque de l'École des hautes études. IV<sup>e</sup> section. Sciences historiques et philologiques ; 329).

**Hopkins K.**

1980 : « Taxes and Trade in the Roman Empire (200 B.C.-A.D. 400) », *Journal of Roman Studies*, 70, p. 101-125.

1983 : « Models, ships and staples », in Garnsey P., Whittaker C. R., *Trade and famine in classical antiquity*, Cambridge, Cambridge philological society (Cambridge philological society. Supplementary Volume n° 8), p. 84-109.

**Hume D.**

1966 : « Essai sur la population des nations anciennes », in *Mélanges d'économie politique, t. 1 : D. Hume... Forbonnais... Condillac... Condorcet... Lavoisier et Lagrange... B. Franklin...*, précédés de notices historiques sur chaque auteur, et accompagnés de commentaires et de notes explicatives par E. Daire et G. de Molinari, Osnabrück, O. Zeller (Réimpression anastatique de l'édition de 1847).

**Jacquart J.**

1995 : « Les grandes étapes historiographiques », in Brunel G., Moriceau J.-M., « L'histoire rurale en France, actes du colloque de Rennes, octobre 1994 », *Histoire et sociétés rurales*, 3, p. 19-24.

**Jacques Fr., Scheid J.**

1992 : *Rome et l'intégration de l'Empire (44 av. J.-C. – 260 ap. J.-C.). Tome I. Les structures de l'Empire romain*, Paris, PUF (Nouvelle Clio. L'histoire et ses problèmes).

**Jasinski M.**

1935 : *Ausone. Œuvres en vers et en prose. Traduction nouvelle, tome deuxième*, Paris, Garnier (Classiques Garnier).

**Jeanton G.**

1926 : *Le Mâconnais gallo-romain. Répertoire des découvertes archéologiques faites dans l'arrondissement de Mâcon*, Mâcon, Delcassan.

**Jouannet**

1842 : « Note [sur plusieurs *villæ* de la Gironde] », *Bulletin monumental*, 8, p. 270-282.

**Joulin L.**

1901 : « Les établissements gallo-romains de la plaine des Martres-Tolosanes », *Mémoires présentés par divers savants à l'Académie des inscriptions et Belle-lettres de l'Institut de France*, 11, p. 219-516.

**Jullian C.**

1892 : *Gallia ; Tableau sommaire de la Gaule sous la domination romaine*, Paris, Hachette.

- 1899 : « Notes gallo-romaines. II. Remarques sur un essai d'inventaire des *figlinae* gallo-romaines », *Revue des études anciennes*, 1, 2, p. 143-162.
- 1920 : *Histoire de la Gaule. V. La civilisation gallo-romaine. État matériel*, Paris, Hachette.
- 1924 : *Histoire de la Gaule. IV. Le gouvernement de Rome* ; 3<sup>e</sup> édition, Paris, Hachette.
- 1926a : *Histoire de la Gaule. VII. Les empereurs de Trèves. I. Les chefs*, Paris, Hachette.
- 1926b : *Histoire de la Gaule. VIII. Les empereurs de Trèves. II. La terre et les hommes*, Paris, Hachette.
- 1926c : « Notes gallo-romaines. CX. L'analyse des terroirs ruraux », *Revue des études anciennes*, 28, p. 139-151.
- 1930a : « Les forces éternelles de la Gaule », *Revue politique et littéraire. Revue bleue*, janvier, p. 1-6 et p. 35-40.
- 1930b : *Au seuil de notre Histoire. Leçons faites au Collège de France (Chaire d'Histoire et Antiquités Nationales). I. 1905-1914*, Paris, Boivin.
- 1931a : *Au seuil de notre Histoire. Leçons faites au Collège de France (Chaire d'Histoire et Antiquités Nationales). II. 1914-1923*, Paris, Boivin.
- 1931b : *Au seuil de notre Histoire. Leçons faites au Collège de France (Chaire d'Histoire et Antiquités Nationales). III. 1923-1930*, Paris, Boivin.

#### Junghans W.

- 1879 : *Histoire critique des règnes de Childerich et de Chlodovech*, traduite par G. Monod, Paris, F. Vieweg (Bibliothèque de l'École des Hautes Études, 37).

#### Kaplan M.

- 1992 : *Les hommes et la terre à Byzance du VI<sup>e</sup> au XI<sup>e</sup> siècle. Propriété et exploitation du sol*, Paris, Publications de la Sorbonne (Série Byzantina sorbonensia - 10).

#### Koethe H.

- 1934 : « Römischen Villa bei Oberweis », *Trierer Zeitschrift für Geschichte und Kunst des Trierer Landes und seiner Nachbargebiete*, 9, p. 20-56.

#### Kolendo J.

- 1991 : *Le colonat en Afrique sous le Haut-Empire*, Besançon, Les Belles Lettres (Annales littéraires de l'Université de Besançon, 447. Centre de recherches d'histoire ancienne, 107).

#### Kropatscheck G.

- 1913 : « Das römische Landhaus in Deutschland », *Bericht der römisch-germanischen Kommission*, 1910-1911, 6, p. 51-78.

#### Lachiver M.

- 1997 : *Dictionnaire du monde rural. Les mots du passé*, Paris, Fayard.

#### Latouche R.

- 1956 : *Les origines de l'économie occidentale (IV<sup>e</sup>-XI<sup>e</sup> siècle)*, Paris, A. Michel (Bibliothèque de synthèse historique. L'évolution de l'humanité. XLIII).

**Lazzaro L.**

1993 : *Esclaves et affranchis en Belgique et Germanies romaines d'après les sources épigraphiques*, Paris, Les Belles lettres (Annales littéraires de l'Université de Besançon. Centre de recherches d'histoire ancienne, 102).

**Leblay J.-Cl., Lepetz S., Yvinec J.-H.**

1997 : « L'élevage dans l'Antiquité tardive en Île-de-France », in Ouzoulias P., Van Ossel P., *Les campagnes de l'Île-de-France de Constantin à Clovis*, colloque de Paris, mars 1996, Paris, Dioecesis galliarum (Document de travail n° 3), p. 50-67.

**Le Glay M.**

1992 : « La Gaule romanisée », in Duby G., Wallon A. dir., *Histoire de la France rurale. 1. La formation des campagnes françaises des origines à 1340*, Paris, Éd. du Seuil (Points, Histoire), p. 201-316.

**Leday A.**

1980 : « Aux origines de la recherche archéologique en Berry : « antiquaires » et sociétés savantes : leur vision de l'époque gallo-romaine en Berry », in Chevallier R. (dir.), *Colloque histoire et historiographie : Clio*, Paris, Les Belles-Lettres (Collection Caesarodunum, XV bis), p. 453-466.

**Leeuw S. E. van der, Favory Fr., Fiches J.-L. (dir.)**

2003 : *Archéologie et systèmes socio-environnementaux. Études multiscalaires sur la vallée du Rhône dans le programme Archaeomedes*, Paris, CNRS éditions (CRA - Monographies 27).

**Lemaire P.**

2002 : *Bohain-en-Vermondois, Au-delà du Moulin Mayeux*, rapport de fouilles, Amiens, AFAN.

**Lepetz S., Matteredne V.**

2003 : « Élevage et agriculture dans le nord de la Gaule durant l'époque gallo-romaine : une confrontation des données archéozoologiques et carpologiques », in Lepetz S., Matteredne V., *Cultivateurs, éleveurs et artisans dans les campagnes de Gaule romaine*, actes du VI<sup>e</sup> colloque d'Ager, Compiègne juin 2002, *Revue archéologique de Picardie*, 1/2, p. 23-35.

**Leveau Ph.**

1983 : « La ville antique et l'organisation de l'espace rural : *villa*, ville, village », *Annales ESC*, 38, p. 920-942.

2002 : « Villa et vicus. Les mots et les choses », *Ager. Bulletin de liaison*, 12, p. 19-24.

**Leveau Ph., Gros P., Trément F.**

1999 : « La recherche sur les élites gallo-romaines et le problème de la *villa* », in Antoine A. (dir.), *Campagnes de l'Ouest. Stratigraphie et relations sociales dans l'histoire*, association d'histoire des sociétés rurales, colloque de Rennes, mars 1999, Rennes, Presses universitaires de Rennes, p. 287-302.

**Leveau Ph., Sillières P., Vallat J.-P.**

1993 : *Campagnes de la méditerranée romaine*, Paris, Hachette (Bibliothèque d'archéologie).

**List Fr.**

1851 : *Système national d'économie politique*, traduit de l'allemand par H. Richelot, Paris, Capelle.

**Lo Cascio E.**

1993 : « Considerazioni sulla struttura e sulla dinamica dell'affitto agrario in età imperiale », in Sancisi-Weerdenburg H., van der Spek R. J., Teitler H. C. et Wallinga H. T., *De agricultura : in memoriam Pieter Willem de Neeve*, Amsterdam, Gieben (Dutch monographs on ancient history and archaeology ; volume X), p. 296-316.

**Lodewijckx M. (dir.)**

2001 : *Belgian archaeology in a european setting. II*, Leuven, Universitaire Pers Leuven (Acta Archaeologica Lovaniensia. Monographiae ; 13).

**Mably G.**

1986 : *Entretiens de Phocion sur le rapport de la morale et de la politique*, introduction par S. Goyard-Fabre (reproduction anastatique de l'édition de Paris, 1874), Caen, Université de Caen (Bibliothèque de Philosophie politique et juridique. Textes et documents).

**Magnou-Nortier É.**

1994 : « La chute de Rome a-t-elle eu lieu ? », *Bibliothèque de l'École des Chartes*, 152, 2, p. 521-541.

**Malrain Fr., Mattered V., Méniel P.**

2002 : *Les paysans gaulois (III<sup>e</sup> siècle - 52 av. J.-C.)*, Paris, Éd. Errance (Collection des Hespérides).

**Mangin M., Fluzin Ph., Courtadon J.-L. et Fontaine M.-J.**

2000 : *Forgerons et paysans des campagnes d'Alésia (Haut-Auxois, Côte-d'Or). La terre, le fer, la route en pays mandubien, I<sup>er</sup> siècle avant-VIII<sup>e</sup> siècle après J.-C.*, Paris, CNRS éditions (CRA - Monographies).

**Marquardt J.**

1892 : *La vie privée des romains*, ouvrage traduit sur la deuxième édition allemande, publiée par V. Henry. Tome premier, Paris, E. Thorin (Manuel des antiquités romaines par Th. Mommsen et J. Marquardt, traduit sous la direction de G. Humbert, XIV).

**Martin R.**

1974 : « "*Familia rustica*" : les esclaves chez les agronomes latins », in *Actes du colloque 1972 sur l'esclavage*, Besançon, Les Belles Lettres (Annales littéraires de l'université de Besançon, 163 ; Centre de recherches d'histoire ancienne, volume 11), p. 267-297.

**Marx K.**

1965 : *Œuvres. Économie. I*, édition établie par M. Rubel, Paris, Gallimard (Bibliothèque de la Pléiade).

**Matterne V.**

- 2001 : *Agriculture et alimentation végétale durant l'âge du Fer et l'époque gallo-romaine en France septentrionale*, Montagnac, Éditions Monique Mergoïl (Archéologie des Plantes et des Animaux, 1).
- 2003 : « Nouvelles données carpologiques relatives à la période gallo-romaine en régions Picardie et Île-de-France », in Favory Fr., Vignot A. (dir.), *Actualité de la recherche en histoire et archéologie agraire*, actes du colloque Ager V, 19-20 septembre 2000, Besançon, Presses universitaires franc-comtoises (Annales littéraires de l'université de Franche-Comté ; vol. 764. Série « Environnement, sociétés et archéologie » ; 5), p. 241-267.

**Maucourant J.**

- 2004 : « Rationalité économique ou comportements socio-économiques ? », in Andreau J., France J., Pittia S., *Mentalités et choix économiques des Romains*, Bordeaux, Ausonius Éditions (Scripta Antiqua 7), p. 227-240.

**Mazois Fr.**

- 1829 : *Les ruines de Pompéi. Troisième partie*, Paris, F. Didot.

**Mazoyer M., Roudart L.**

- 1997 : *Histoire des agricultures du monde, du néolithique à la crise contemporaine*, Paris, Éditions du Seuil.

**Meitzen A.**

- 1895 : *Siedlung und agrarwesen des Westgermanen und Ostgermanen; der Kelten, Römer, Finnen und Slawen*, Band 1, Berlin, W. Hertz. (édition anastatique Scientia verlag, Aalen, 1963).

**Meyer Ed.**

- 1905 : « L'évolution économique dell'Antichità », in Pareto V. (dir.), *Biblioteca di storia economica*, Volume secundo, parte prima, Milan, Società editrice libraria, p. 1-60.
- 1912 : *Histoire de l'antiquité. Tome I. Introduction à l'étude des sociétés anciennes (évolution des groupements humains)*, traduit par M. David, Paris, P. Geuthner.

**Mollard É.**

- 1999 : « L'innovation est-elle risquée ? Un point de vue agro-économique », in Chauveau J.-P., Cormier-Salem M.-Chr., Mollard É. (dir.), *L'innovation en agriculture. Questions de méthodes et terrains d'observation*, Paris, Éd. de l'IRD (à travers champs), p. 44-64.

**Mommsen Th.**

- 1985 : *Histoire romaine*, édition présentée et établie par Cl. Nicolet, Paris, R. Laffont (Bouquins).

**Mongez A.**

- 1818 : « Mémoire sur les instruments d'agriculture employés par les anciens », *Mémoires de l'Institut royal, classe d'histoire et de littérature ancienne*, 3, p. 1-73.

**Morabito M.**

1981 : *Les réalités de l'esclavage d'après le Digeste*, Besançon, Les Belles Lettres (Annales littéraires de l'université de Besançon, 254. Centre de recherches d'histoire ancienne, 39).

**Moriceau J.-M.**

1999 : *L'élevage sous l'Ancien régime (XVI<sup>e</sup>-XVIII<sup>e</sup> siècles). Les fondements agraires de la France moderne*, Paris, SEDES (Regards sur l'histoire).

**Moriceau J.-M., Postel-Vinay G.**

1992 : *Ferme, entreprise, famille. Grande exploitation et changements agricoles : les Chartiers, XVII<sup>e</sup>-XIX<sup>e</sup> siècles*, Paris, Éd. de l'EHESS (Les Hommes et la Terre, 21).

**Naeher J.**

1885 : « Die römischen Bauanlagen in den Zehntlanden badischen Antheiles », *Jahrbücher des vereins von alterthumsfreunden im Rheinlande*, 79, p. 28-104.

**Nicolet Cl.**

1985 : « Introduction », in Mommsen Th., *Histoire romaine*, Paris, R. Laffont (Bouquins).

1988 : *Rendre à César. Économie et société dans la Rome antique*, Paris, Gallimard (Bibliothèque des Histoires).

2003 : *La fabrique d'une nation. La France entre Rome et les Germains*, Paris, Perrin (Pour l'histoire).

**Oliveira J. A.**

2001 : « North Spanish emmer and spelt wheat landraces : agronomical and grain quality characteristic evaluation », *FAO. Bulletin de ressources phytogénétiques*, 125, p. 16-20.

**Ouzoulias P., Petit Chr., Van Ossel P.**

2002 : « Archéologie préventive et programme de recherche : l'expérience du programme consacré à la Plaine de France (Île-de-France) », *Revue du Nord*, 84, 348, p. 23-31.

**Ouzoulias P., Van Ossel P.**

2001 : « Dynamiques du peuplement et formes de l'habitat tardif : le cas de l'Île-de-France », in Ouzoulias P., Pellecuer Chr., Raynaud Cl., Van Ossel P., Garmy P., *Les campagnes de la Gaule à la fin de l'Antiquité*, IV<sup>e</sup> colloque de l'association Ager. Actes du colloque de Montpellier, mars 1998, Antibes, APDCA, p. 146-172.

**Pellecuer Ch.**

1996 : *Villa et domaine, in actes de la table ronde du GDR 954 : Archéologie de l'espace rural méditerranéen dans l'Antiquité et le haut Moyen Âge*, Aix, 1995, Sophia Antipolis, APDCA.

**Percival J.**

1976 : *The Roman Villa : An Historical Introduction*, Berkeley-Los Angeles, University of California Press (Batsford studies in archaeology).

**Physiocrates**

1846 : *Physiocrates. Quesnay, Dupont de Nemours, Mercier de la Rivière, l'abbé Baudeau, Le Trosne*, avec une introduction sur la doctrine des Physiocrates, des commentaires et des notices historiques par E. Daire, Paris, Guillaumin (collection des principaux Économistes, t. II).

**Pierpont E. de**

1919 : « Alfred Bequet », *Annales de la Société archéologique de Namur*, 33, p. 1-48.

**Piganiol A.**

1972 : *L'Empire chrétien (325-395)*, deuxième édition mise à jour par A. Chastagnol, Paris, PUF (Hier).

**Pinard E., Collart J.-L., Malrain F., Maréchal D.**

1999 : « De l'architecture à la hiérarchisation sociale du V<sup>e</sup> av. J.-C. au III<sup>e</sup> ap. J.-C. dans la moyenne vallée de l'Oise (Oise) », in Braemer F., Cleuziou S., Coudart A. (dir.), *Habitat et société*, actes des XIX<sup>e</sup> rencontres internationales d'archéologie et d'histoire d'Antibes, 22-24 octobre 1998, Antibes, Éd. APDCA, p. 363-382.

**Pinchemel Ph., Pinchemel G.**

1995 : *La face de la terre. Éléments de géographie*, Paris, Armand Colin.

**Pirenne H.**

1919 : *La Nation Belge et l'Allemagne. Quelques réflexions historiques*, Université de Gand. Année académique 1918-1919. Ouverture solennelle des cours, Gand, A. Hoste.

**Polanyi K., Arensberg C.**

1974 : *Les systèmes économiques dans l'histoire et dans la théorie*, préface de M. Godelier, traduction de Cl. et A. Rivière, Paris, Larousse (Sciences humaines et sociales).

**Polfer M.**

2001 : « L'archéologie de l'artisanat et le débat sur la nature de l'économie romaine : quelques réflexions critiques », in Polfer M. (dir.), *L'artisanat romain : évolutions, continuités et ruptures (Italie et provinces occidentales)*, actes du 2<sup>e</sup> colloque d'Erpeldange organisé par le Séminaire d'études anciennes du Centre universitaire de Luxembourg et *Instrumentum*, octobre 2001, Montagnac, Édité. M. Mergoïl (Monographie *Instrumentum*, 20), p. 7-17.

**Quesnay Fr.**

1991 : *Physiocratie. Droit naturel, Tableau économique et autres textes*, édition établie par J. Cartelier, Paris, Flammarion.

**Raepsaet G.**

1995 : « Les prémices de la mécanisation agricole entre Seine et Rhin de l'Antiquité au 13<sup>e</sup> siècle », *Annales HSS*, 4, p. 911-942.

**Raepsaet G.**

2002 : *Attelages et techniques de transport dans le monde gréco-romain*, Bruxelles, Le Livre Timperman.

**Raskolnikoff M.**

1992 : *Histoire romaine et critique historique dans l'Europe des Lumières : La naissance de l'hypercritique dans l'historiographie de la Rome antique*, Strasbourg-Rome, École françaises de Rome (Groupe de recherche d'histoire romaine de l'université des sciences humaines de Strasbourg. Études et travaux, VII ; Collection de l'École française de Rome, 163).

**Raynaud Cl.**

2003 : « De l'archéologie à la géographie historique : le système de peuplement de l'âge du Fer au Moyen Âge en France méditerranéenne », in Bats M., Dedet B., Garmy P., Janin T., Raynaud Cl., Schwaller M. (dir.), *Peuples et territoires en Gaule méditerranéenne. Hommage à Guy Barroul*, Montpellier, Éd. de l'Association de la Revue archéologique de Narbonnaise (Supplément n° 35 à la *Revue archéologique de Narbonnaise*), p. 323-354.

**Reynier L.**

1818 : *De l'économie publique et rurale des Celtes, des Germains et des autres peuples du Nord et du Centre de l'Europe*, Genève-Paris, J.-J. Paschoud.

**Ride J.**

1977 : *L'image du Germain dans la pensée et la littérature allemandes, de la redécouverte de Tacite à la fin du XVI<sup>e</sup> siècle*, Paris, Champion.

**Rivière Y.**

2004 : *Le cachot et les fers. Détention et coercition à Rome*, Paris, Belin (L'Antiquité au présent).

**Rodbertus-Jaetzow J. K. von**

1904 : *Le capital*, traduit de l'allemand, avec une préface, par E. Chatelain, Paris, V. Giard et E. Brière (Bibliothèque internationale d'économie politique, publiée sous la direction d'A. Bonnet).

1907 : « Per la storia dell'evoluzione agraria di Roma sotto gl'imperatori. (Ascriptitii, inquilini e coloni). », in Pareto V. (dir.), *Biblioteca di storia economica. Volume secundo, parte secunda*, Milano, Società editrice libraria, p. 455-508.

**Rosafio P.**

1999 : « Sur quelques aspects du travail en Italie rurale », in Annequin J., Geny É., Smadja É. (dir.), *Le travail. Recherches historiques*, table ronde de Besançon, 14 et 15 novembre 1997, Besançon, Presses universitaires franc-comtoises, p. 77-86.

**Roscher W.**

1857 : *Principes d'économie politique*, traduits en français par M. L. Wolowski, Paris, Guillaumin (Économistes et publicistes contemporains).



1888 : *Traité d'économie politique rurale. Agriculture – Économie forestière. Élevage des cheveaux et du bétail – Industrie des chalets et des basses-cours – Chasse et pêche d'eau douce*, traduit par Ch. Vogel, Paris, Guillaumin (Économistes et publicistes contemporains).

1903 : « Sul rapporto dell'economia politica con l'Antichità classica », in Pareto V. (dir.), *Biblioteca di storia economica. Volume primo, parte prima. L'evoluzione della storiografia e la storia economica del mondo antico*, Milano, Società editrice libraria, p. 9-36.

**Rostovtseff M. I.**

1988 : *Histoire économique et sociale de l'empire romain*, traduit par O. Demange, introduction, chronologie, bibliographie établies par J. Andreau, Paris, R. Laffont (Bouquins).

**Rouche M.**

1973 : « La faim à l'époque carolingienne : essai sur quelques types de rations alimentaires », *Revue historique*, 508, p. 295-320.

**Rougier de La Bergerie J.-B.**

1834 : *Histoire de l'agriculture ancienne des Romains, considérée dans ses rapports avec celles des Gaules, de la Grèce et de l'Europe*, Paris, A. Dentu.

**Ruelle Ch.-É.**

1886 : *Bibliographie générale des Gaules, répertoire systématique et alphabétique des ouvrages, mémoires et notices concernant l'histoire, la topographie, la religion, les antiquités et le langage de la Gaule jusqu'à la fin du V<sup>e</sup> siècle. 1<sup>er</sup> période : publications faites depuis l'origine de l'imprimerie jusqu'en 1870 inclusivement*, Paris, H. Champion.

**Salis J. R. de**

1932 : *Sismondi, 1773-1842. La Vie et l'œuvre d'un cosmopolite philosophe*, Université de Paris. Faculté des lettres. Thèse pour le doctorat ès lettres, Paris, H. Champion.

**Say J.-B.**

1841 : *Traité d'économie politique ou simple exposition de la manière dont se forment, se distribuent et se consomment les richesses*, sixième édition revue par l'auteur, Paris, Guillaumin (Collection des principaux économistes, IX).

1852 : *Cours complet d'économie politique pratique. Ouvrage destiné à mettre sous les yeux des hommes d'État, des propriétaires fonciers et des capitalistes, des savants, des agriculteurs, des manufacturiers, des négociants et en général de tous les citoyens*, troisième édition augmentée de notes par H. Say, son fils, tome I, Paris, Guillaumin (Collection des principaux économistes, X).

**Schiavone A.**

2003 : *L'histoire brisée. La Rome antique et l'Occident moderne*, traduit de l'italien par J. et G. Bouffartigue, Paris, Belin. (L'Antiquité au présent).

**Schmoller G.**

1905a : *Principes d'économie politique*, traduit par G. Platon, Paris, V. Giard et E. Brière.

1905b : *Luttes de classes et domination de classes*, Paris, Giard et Brière.

1908 : *Principes d'économie politique. Deuxième partie, tome V*, traduit par L. Polack, Paris, V. Giard et E. Brière (Bibliothèque internationale d'économie politique).

**Schnitzler B.**

1998 : *La passion de l'Antiquité. Six siècles de recherches archéologiques en Alsace*, [Strasbourg], Publications de la Société savante d'Alsace (Recherches et documents, 60).

**Schumpeter J. A.**

1983a : *Histoire de l'analyse économique. T. I. L'âge des fondateurs (des origines à 1790)*, traduit de l'anglais sous la direction de J.-Cl. Casanova, préface de R. Barre, Paris, Gallimard (Bibliothèque des sciences humaines).

1983b : *Histoire de l'analyse économique. T. II. L'âge classique (1790 à 1870)*, traduit de l'anglais sous la direction de J.-Cl. Casanova, Paris, Gallimard (Bibliothèque des sciences humaines).

1983c : *Histoire de l'analyse économique. T. III. L'âge scientifique (de 1870 à J. M. Keynes)*, traduit de l'anglais sous la direction de J.-Cl. Casanova, Paris, Gallimard (Bibliothèque des sciences humaines).

**Séguier J.-M.**

1995 : *Un gisement archéologique de l'interfluve Seine-Yonne, du Paléolithique supérieur à l'Antiquité tardive à Marolles-sur-Seine (Seine-et-Marne)*, Bazoches-lès-Bray, Centre départemental d'archéologie de la Bassée.

2001 : « L'habitat rural du secteur de confluence entre Seine et Yonne aux IV<sup>e</sup> et V<sup>e</sup> siècles », in Ouzoulias P., Pellecuer Chr., Raynaud Cl., Van Ossel P., Garmy P., *Les campagnes de la Gaule à la fin de l'Antiquité*, IV<sup>e</sup> colloque de l'association Ager, mars 1998, Antibes, APDCA, p. 405-430.

**Serneels V., Mangin M.**

1998 : « Sidérurgie ancienne (Âge du Fer – Moyen Âge) : les zones productives principales entre le Rhin, les Alpes et les Pyrénées », *Revue archéologique de l'Est*, 47, p. 193-198.

**Serres, Olivier de**

1600 : *Théâtre d'agriculture et mesnage des champs*, Paris, Jamet-Métayer.

**Sigaut F.**

1988 : « L'évolution technique des agricultures européennes avant l'époque industrielle », *Revue archéologique du Centre*, 27, 1, p. 8-41.

1992 : « Rendements, semis et fertilité : signification analytique des rendements », in Anderson P. C. (dir.), *Préhistoire de l'agriculture. Nouvelles approches expérimentales et ethnographiques*, Paris, Éd. du CNRS (Monographie du CRA n° 6), p. 395-403.

1998 : « Le fer dans l'agriculture », in Feller L., Mane P., Piponnier Fr., *Le village médiéval et son environnement. Études offertes à Jean-Marie Pesez*, Paris, Publications de la Sorbonne (Histoire ancienne et médiévale - 48), p. 413-426.

**Sismondi J.-Ch.-L. Simonde de**

1819 : *Nouveaux principes d'économie politique, ou de la Richesse dans ses rapports avec la population*, Paris, Delaunay.

- 1837a : *Histoire de la chute de l'Empire romain et du déclin de la civilisation, de l'an 250 à l'an 1000*, troisième édition, Bruxelles, Gregoir, Wouters.
- 1837b : *Les colonies des Anciens comparées à celles des Modernes, sous le rapport de leur influence sur le bonheur du genre humain*, Genève, Lador et Ramboz.
- 1839 : *Précis de l'histoire des Français*, Paris, Treuttel et Würtz.

**Smith A.**

- 1995 : *Enquête sur la nature et les causes de la richesse des nations*, traduction nouvelle d'après la première édition avec les variantes des éditions ultérieures, présentation, notes, chronologies, tables, lexiques et index par P. Taieb, Paris, PUF (Pratiques théoriques).

**Sofia F.**

- 1999 : « Quand l'agronomie se fait histoire : le *Tableau de l'agriculture toscane* de J.-C.-Simonde de Sismondi », *Cromohs*, 4, p. 1-17.

**Steiner P.**

- 1923 : « Dir römische Villa von Bollendorf », *Trierer Jahresberichte*, 12, p. 1-59.

**Spooner Fr.**

- 1961 : « Régimes alimentaires d'autrefois : proportions et calculs en calories », *Annales ESC*, 16, 3, p. 568-574.

**Stanziani A.**

- 1990 : « Génération Tchaïanov. Exploitation familiale, marchés et industrialisation chez les économistes russes du début du siècle », *Cahiers d'économie et sociologie rurales*, 14, p. 95-116.

**Tchayanov A. V.**

- 1990 : *L'organisation de l'économie paysanne*, traduction d'A. Berelowitch, Paris, Librairie du Regard.

**Tchernia A.**

- 2000 : « Subsistances à Rome : problèmes de quantification », in Nicolet C., Ilbert R., Depaule J.-Ch. (dir.), *Mégapoles méditerranéennes. Géographie urbaine rétrospective*, Paris, Maisonneuve et Larose (Collection de l'École française de Rome, 261), p. 751-760.

**Thierry Au.**

- 1835 : *Dix ans d'études historiques*, Paris, J. Tessier.
- 1853 : *Essai sur l'histoire de la formation et des progrès du Tiers État suivi de deux fragments du recueil des monuments inédits de cette histoire*, Paris, Furne.

**Thomas Y.**

- 1984 : *Mommsen et « l'isolierung » du droit (Rome, l'Allemagne et l'État)*, Paris, de Boccard.
- 2004 : « Travail incorporé dans une matière première, travail d'usage et travail comme marchandise. Le droit comme matrice des catégories économiques à Rome », in Andreau J., France J., Pittia S., *Mentalités et choix économiques des Romains*, Bordeaux, Ausonius Éditions (Scripta Antiqua 7), p. 201-225.

**Thompson H.**

1993 : « Iron Age and Roman Slave-shackles », *Archaeological Journal*, 150, p. 57-168.

**Thorner D.**

1966 : « Une théorie néo-populiste de l'économie paysanne : L'école de A. V. Čajanov », *Annales ESC*, 6, p. 1232-1244.

**Toubert P.**

1988 : « Préface », in Bloch M., *Les caractères originaux de l'histoire rurale française*, Paris, A. Colin, p. 5-41.

**Toutain J.**

1936 : *Comment s'est formée dès l'Antiquité la nationalité française*, Paris, Imprimerie d'ouvriers sourds-muets.

**Trément F.**

1999 : *Archéologie d'un paysage. Les étangs de Saint-Blaise (Bouches-du-Rhône)*, Paris, Éd. de la Maison des sciences de l'homme (Documents d'archéologie française, 74).

**Troccoli A., Codianni P.**

2005 : « Appropriate seeding rate for einkorn, emmer, and spelt grown under rainfed condition in southern Italy », *European Journal of Agronomy*, 22, p. 293-300.

**Turgot A.**

1844 : *Œuvres*, avec les notes de Dupont de Nemours, Paris, Guillaumin (Collection des principaux économistes. III).

**Van Ossel P.**

1992 : *Établissements ruraux de l'Antiquité tardive dans le nord de la Gaule*, Paris, Éd. du CNRS (51<sup>e</sup> supplément à *Gallia*).

2001 : « Faux et usage de faux », in Flutsch L. (dir.), *Vrac. L'archéologie en 83 trouvailles. Hommage collectif à Daniel Paunier*, Lausanne, Musée romain de Lausanne-Vidy, p. 166-167.

2003 : *Des campagnes dans le Diocèse des Gaules. Recherches sur l'habitat et l'occupation du sol entre la fin du III<sup>e</sup> siècle et le début du VI<sup>e</sup> siècle*, mémoire présenté pour l'obtention de l'habilitation à diriger des recherches, Nanterre.

**Van Ossel P., Defgnée A.**

2001 : *Champion, Hamois. Une villa romaine chez les Condruses. Archéologie, environnement et économie d'une exploitation agricole antique de la Moyenne Belgique*, Namur, Ministère de la Région wallonne (Études et Documents, Archéologie, 7).

**Veen M. van der, Palmer C.**

1997 : « Environmental Factors and the Yield Potential of Ancient Wheat Crops », *Journal of Archaeological Science*, 24, p. 163-182.

**Verdon M.**

1987 : « La production paysanne. Éléments pour une nouvelle économie », *Études rurales*, 107-108, p. 215-242.

**Veyne P.**

1981 : « Le dossier des esclaves-colons romains », *Revue historique*, 265, 1, p. 3-25.

1995 : *Le pain et le cirque. Sociologie historique d'un pluralisme politique*, Paris, Éditions du Seuil (Points histoire).

2001 : *La société romaine*, Paris, Seuil (Points).

**Vesly L. de**

1910 : « Exploration archéologique du plateau de Boos (Seine-Inférieure) », *Bulletin archéologique du comité des travaux historiques et scientifiques*, 3, p. 279-296.

**Vico G.**

1827 : *Principes de la philosophie de l'histoire*, traduits de la *Scienza nuova* et précédés d'un discours sur le système et la vie de l'auteur par J. Michelet, Paris, J. Renouard.

**Vidal-Naquet P.**

1965 : « Économie et société dans la Grèce ancienne : l'œuvre de M. I. Finley », *Archives européennes de sociologie*, 6, p. 111-148.

**Ville G.**

1981 : *La gladiature en Occident des origines à la mort de Domitien*, Rome, École française de Rome (Bibliothèque des Écoles françaises d'Athènes et de Rome ; 245).

**Wagner-Hasel B.**

2004 : « Le regard de K. Bücher sur l'économie antique et le débat sur la théorie économique et l'histoire », in Brunhs H., *Histoire et économie politique en Allemagne de Gustav Schmoller à Max Weber. Nouvelles perspectives sur l'école historique de l'économie*, Paris, Éditions de la Maison des sciences de l'homme, p. 159-182.

**Wallace R.**

1769 : *Dissertation historique et politique sur la population des anciens tems, comparée avec celle du nôtre, dans laquelle on prouve qu'elle a été plus grande autrefois qu'elle ne l'est de nos jours*, traduite de l'anglais par M. Eidous, Amsterdam, éd. inconnu.

**Weber M.**

2001 : *Économie et société dans l'Antiquité précédé de Les causes sociales du déclin de la civilisation antique*, introduction de H. Bruhns, traduit par C. Colliot-Thélène et Fr. Laroche, Paris, La Découverte/Poche (Sciences humaines et sociales, n° 108).

**Weidemann K.**

1981 : « Introduction » in Böhme H. W., Böhmer K., Schulze M., Weidemann K., Waurick G., Baratte F., Vallet F., *À l'aube de la France. La Gaule de Constantin à Childéric*, Catalogue de l'exposition du musée du Luxembourg, février-mai 1981, Paris, Éd. de la Réunion des musées nationaux, p. 23-25.

**Werner K. F.**

- 1984 : *Les origines (avant l'an mil). Histoire de France sous la direction de J. Favier. Tome 1*, Paris, Fayard.
- 1996 : « La « conquête franque » de la Gaule. Itinéraires historiographiques d'une erreur », *Bibliothèque de l'École des Chartes*, 154, p. 7-45.
- 1998 : *Naissance de la noblesse. L'essor des élites politiques en Europe*, Paris, Fayard.

**Weulersse G.**

- 1984 : *La Physiocratie à l'aube de la Révolution : 1781-1792*, introduction, bibliographie et révision des textes par C. Beutler, Paris, (Bibliothèque générale de l'École des hautes études en sciences sociales).

**White K. D.**

- 1970 : *Roman Farming*, London, Thames and Hudson.

**Wickham Ch.**

- 1984 : « The Other Transition : From the Ancient World to Feudalism », *Past and Present*, 103, p. 3-36.
- 1993 : « La chute de Rome n'aura pas lieu », *Le Moyen Âge. Revue d'histoire et de philologie*, 99, 7, 1, p. 107-126.

**Wightman E. M.**

- 1975 : « The pattern of rural settlement in Roman Gaul », in Temporini H. (dir.), *Aufstieg und Niedergang des römischen Welt, II, principat*, 4, Berlin, New York, W. De Gruyter, p. 585-657.
- 1978 : « Peasants and Potentates. An Investigation of Social Structure and Land Tenure in Roman Gaul », *American Journal of ancient History*, 3, 2, p. 97-127.

**Will É.**

- 1954 : « Trois quarts de siècle de recherches sur l'économie grecque antique », *Annales d'histoire économique et sociale*, 9, 1, p. 7-22.

**Wilmowsky J. N. von**

- 1868 : *Die römische Villa zu Nennig*, Trèves, Fr. Lintz.

**Wuilleumier P.**

- 1943 : « Le service des antiquités nationales », in *Mémorial des études latines publié à l'occasion du vingtième anniversaire de la société et de la Revue des études latines. Offert par la société à son fondateur J. Marouzeau*, Paris, Les Belles Lettres, p. 606-608.
- 1948 : *L'Administration de la Lyonnaise sous le Haut-Empire*, Paris, Les Belles Lettres (Annales de l'université de Lyon, troisième série lettres, fascicule 16).

# PLANCHES



Planche 1 : Outils agricoles et *vallum*  
(Mongez, 1818, planche 4)



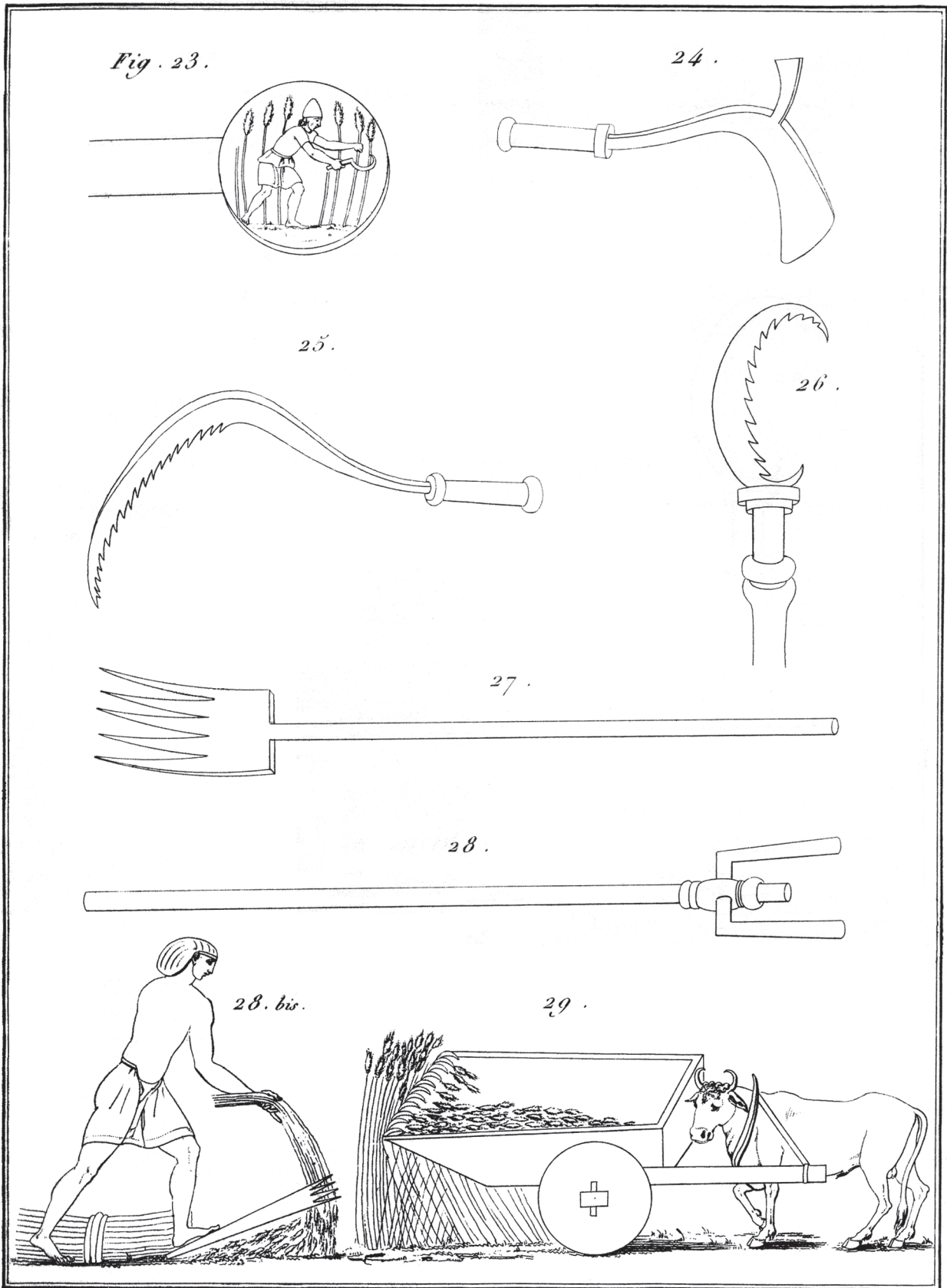

Planche 2 : Plans de villa fouillées en Rhénanie (Nahr, 1885, planche II)

Grundpläne und Einzelheiten römischer Bauanlagen im Rheinlande (Bad-Territoriums).

Fig. Nr. 89.

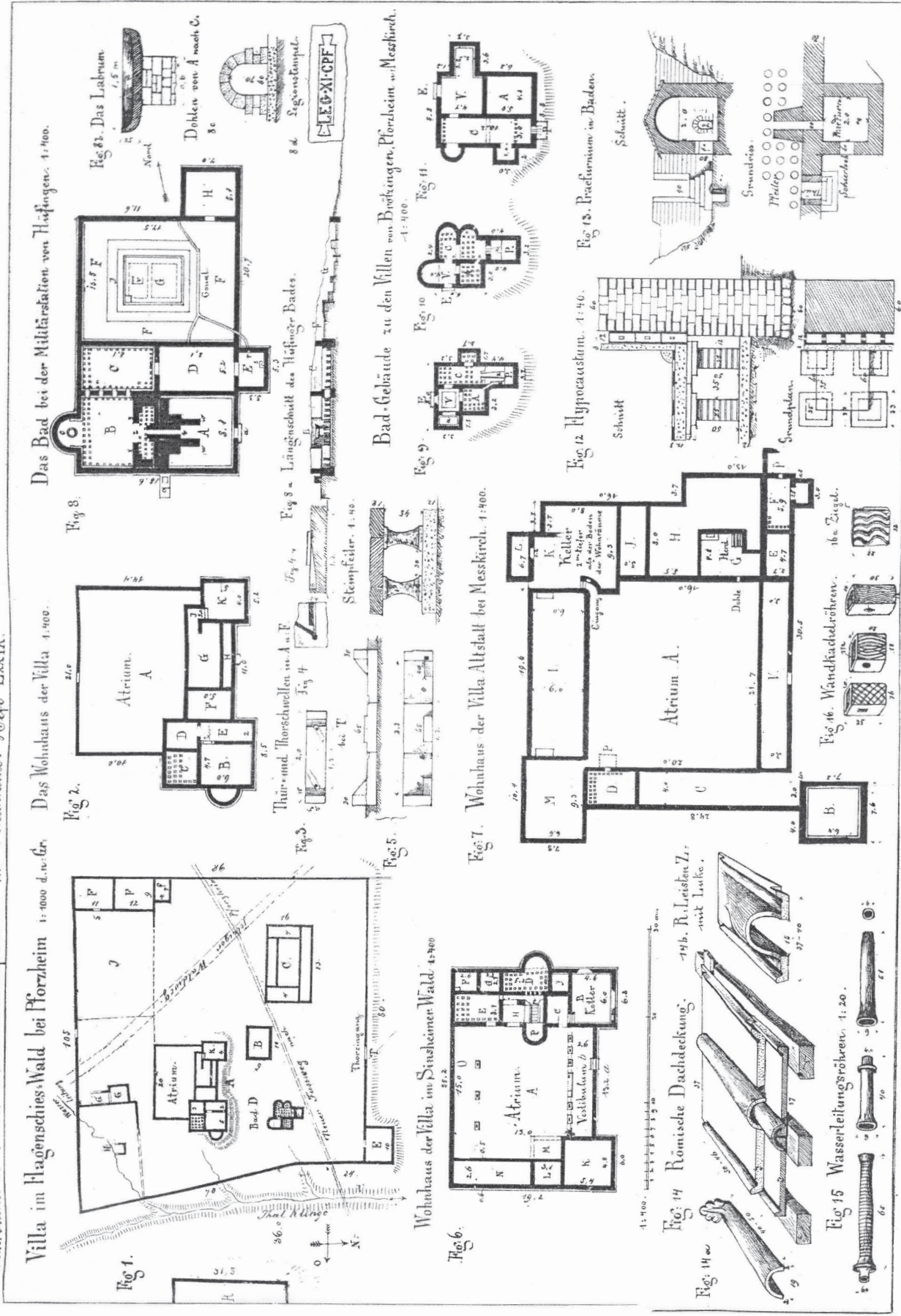
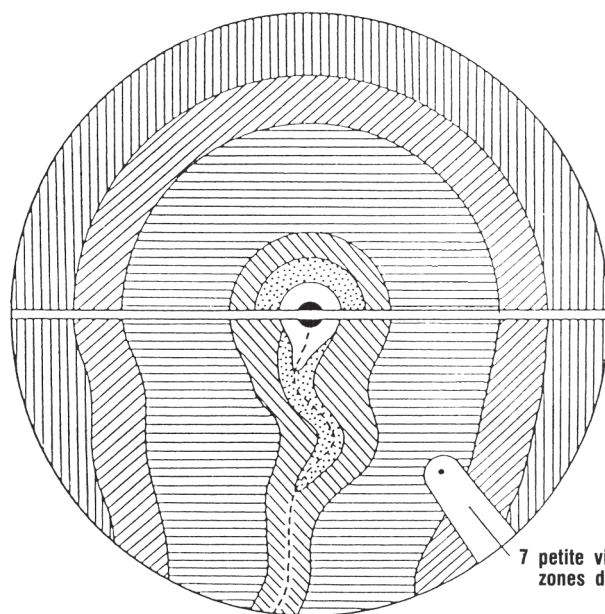

7 petite ville avec ses propres zones de production

-  1 culture sans assolement fixe, horticulture, cultures maraîchères, élevage laitier
-  2 sylviculture
-  3 culture céréalière intensive



-  4 rotation champ-prairie
-  5 assolement triennal
-  6 élevage extensif

Planche 3 : L'État isolé de J. H. von Thünen  
(d'après Pinchemel, Pinchemel, 1988, fig. 38, p. 171)



Planche 4 : Plan de la *villa* d'Olfermont (Haut-Rhin)  
(Caumont, 1862, p. 336)

# GRANDE VILLA DE CHIRAGAN — Plan des constructions des quatre états successifs de développement de la Villa, qui ont constitué son état définitif. (Echelle de 0001 p.m.)



Planche 5 : Plan de la *villa* de Chiragan (d'après Balmelle, 2001, fig. 32, p. 90)

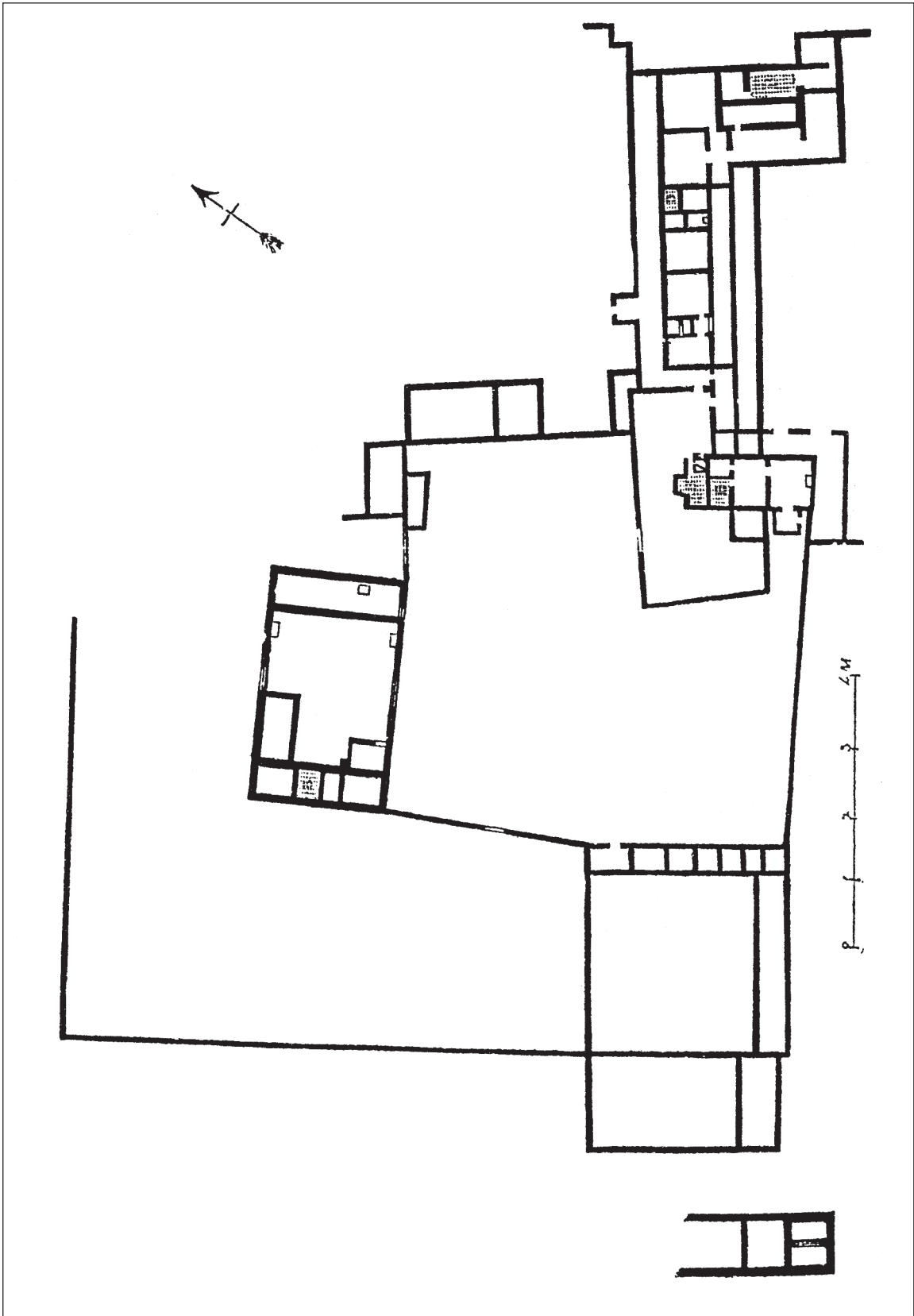

Planche 6 : Plan de l'extrémité sud-est de la *pars rustica* de la *villa* de Chiragan (Joulin, 1901, Planche III)

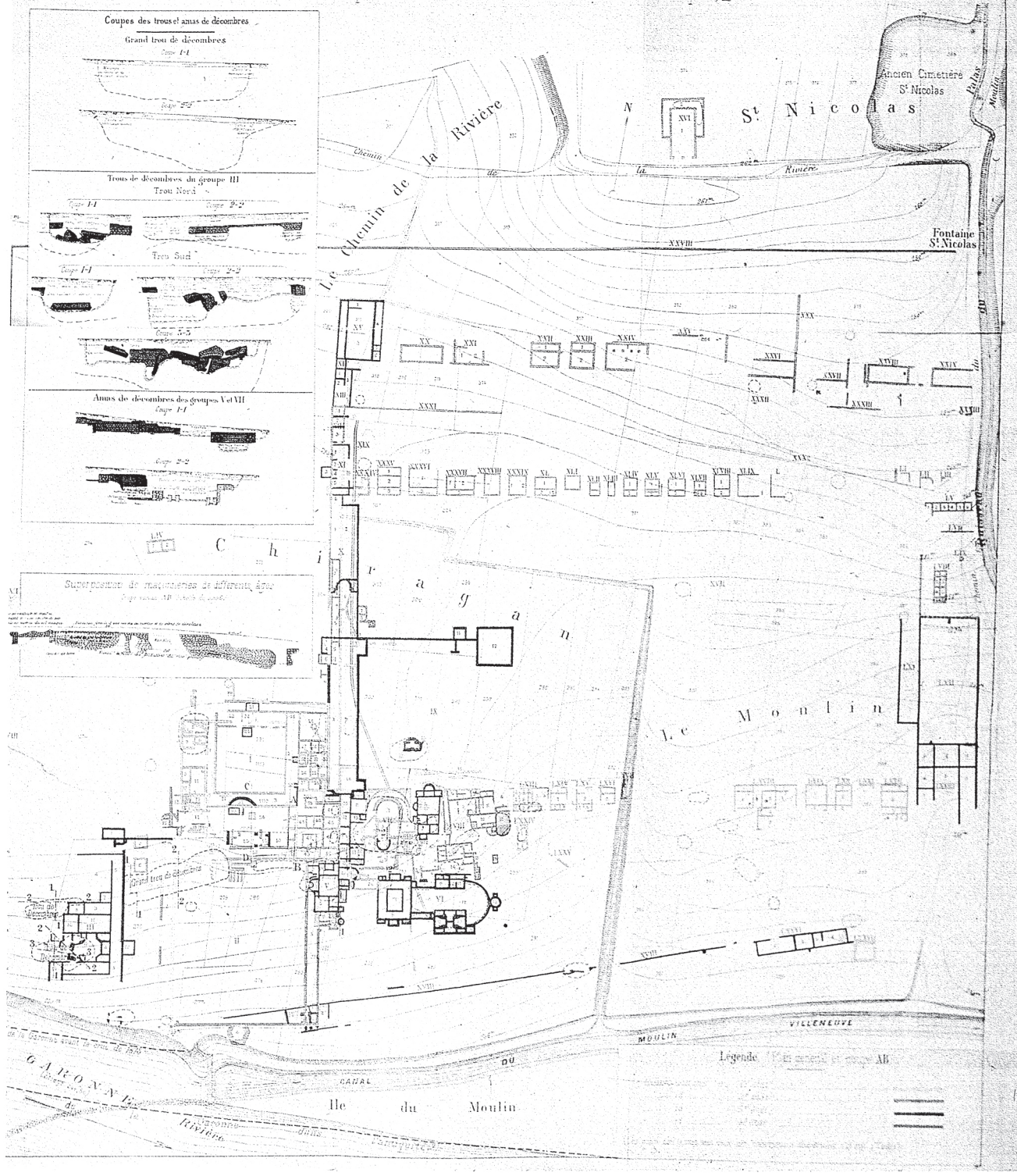

CARTE DE LA PLAINE DE MARTRES-TOLOSANES ET DES ÉTABLISSEMENTS GALLO-ROMAINS.  
Échelle de  $\frac{1}{80,000}$ .

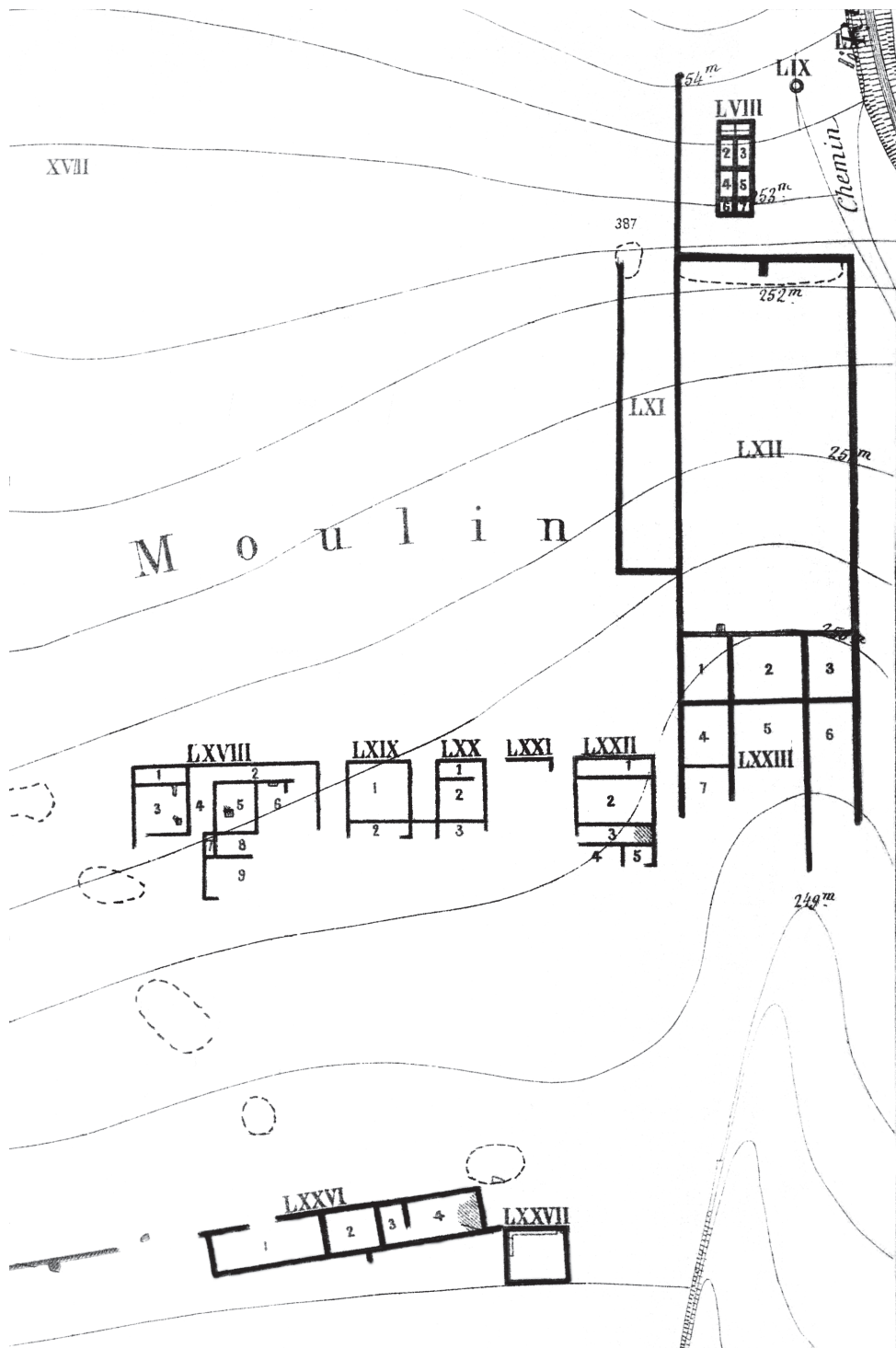
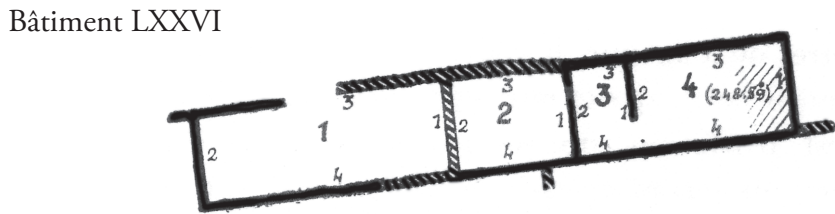
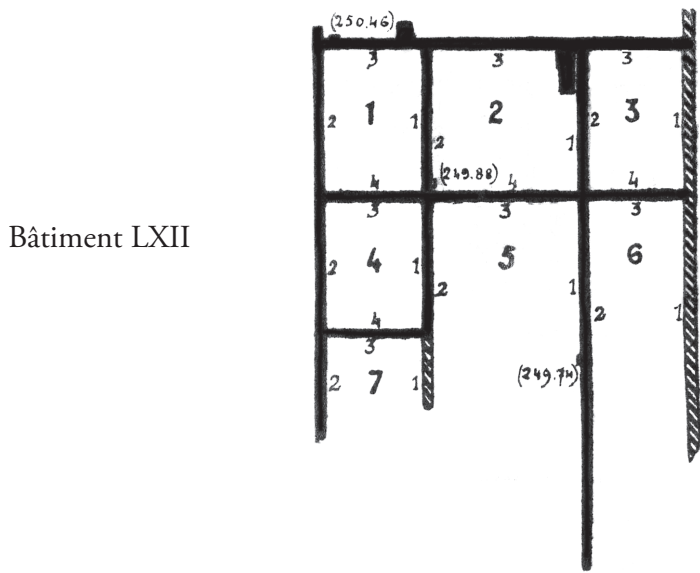
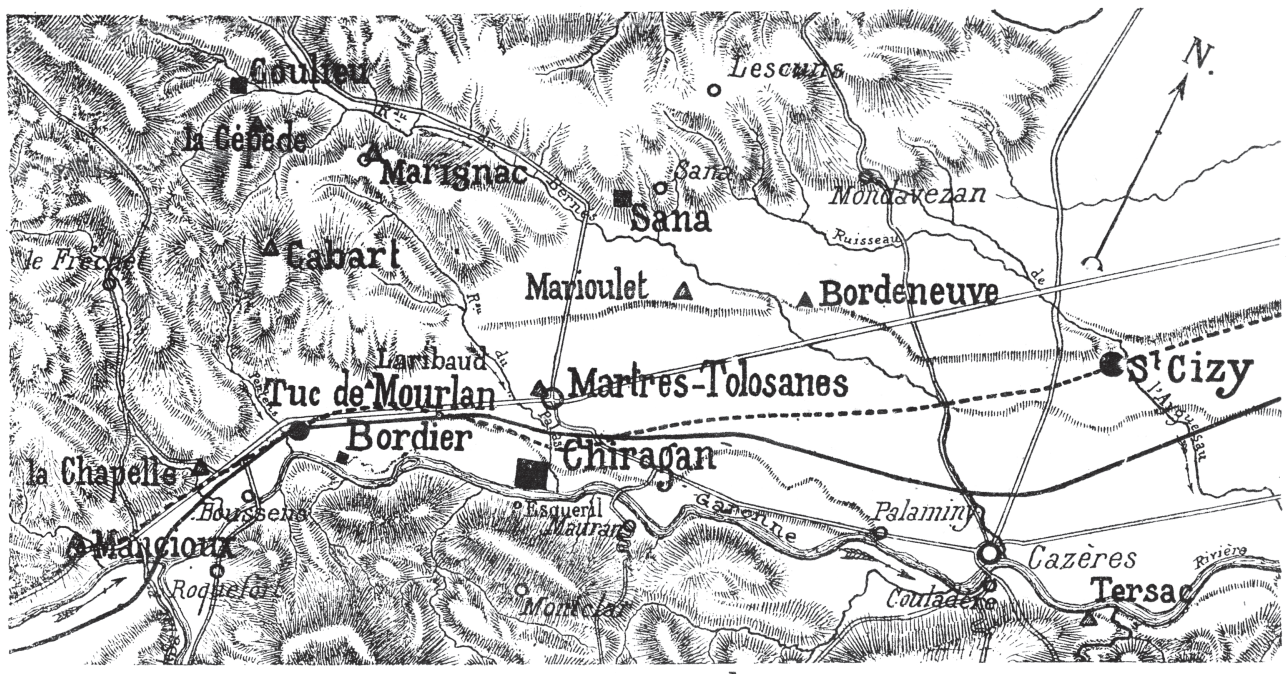

**Légende**

<i>Établissements Gallo-romains</i>			
<i>Souillés</i>		<i>non souillés</i>	
Villas _____	■	Villas _____	▣
Vici _____	▲	Vici _____	●
Lieux où des antiquités ont été trouvées _____	▲	Lieux où des antiquités ont été trouvées _____	▲
Chemin antique _____	---		
		<i>Localités actuelles</i>	
		Villes _____	○
		Villages _____	○
		<i>Routes actuelles</i>	
		Chemin de fer _____	—+—+—+—+—
		Rivières _____	~~~~~
		Ruisseaux _____	~~~~~

Planche 7 : En haut : les bâtiments LXII et LXXVI ;  
en bas : carte des établissements de la plaine de Martres-Tolosane  
(Joulin, 1901, fig. 18, 19 et 2)



Planche 8 : Plans de la *villa* d'Anthée et de son bâtiment résidentiel  
(d'après De Maeyer, 1937, fig. 18b, p. 81 et fig. 18a, p. 77)



Planche 9 : Carte des *villæ* de la cité des Médiomatrices  
(Grenier, 1906)



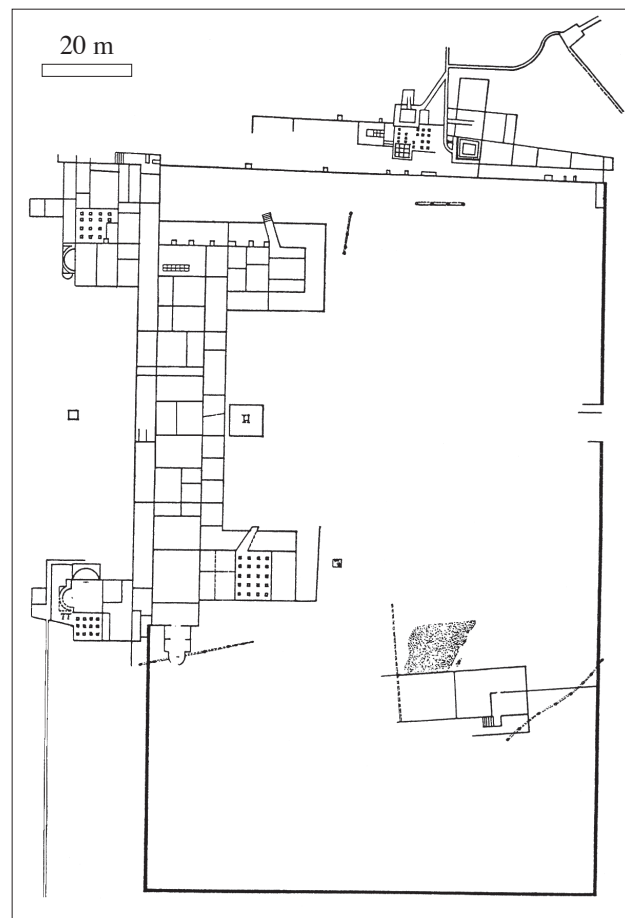
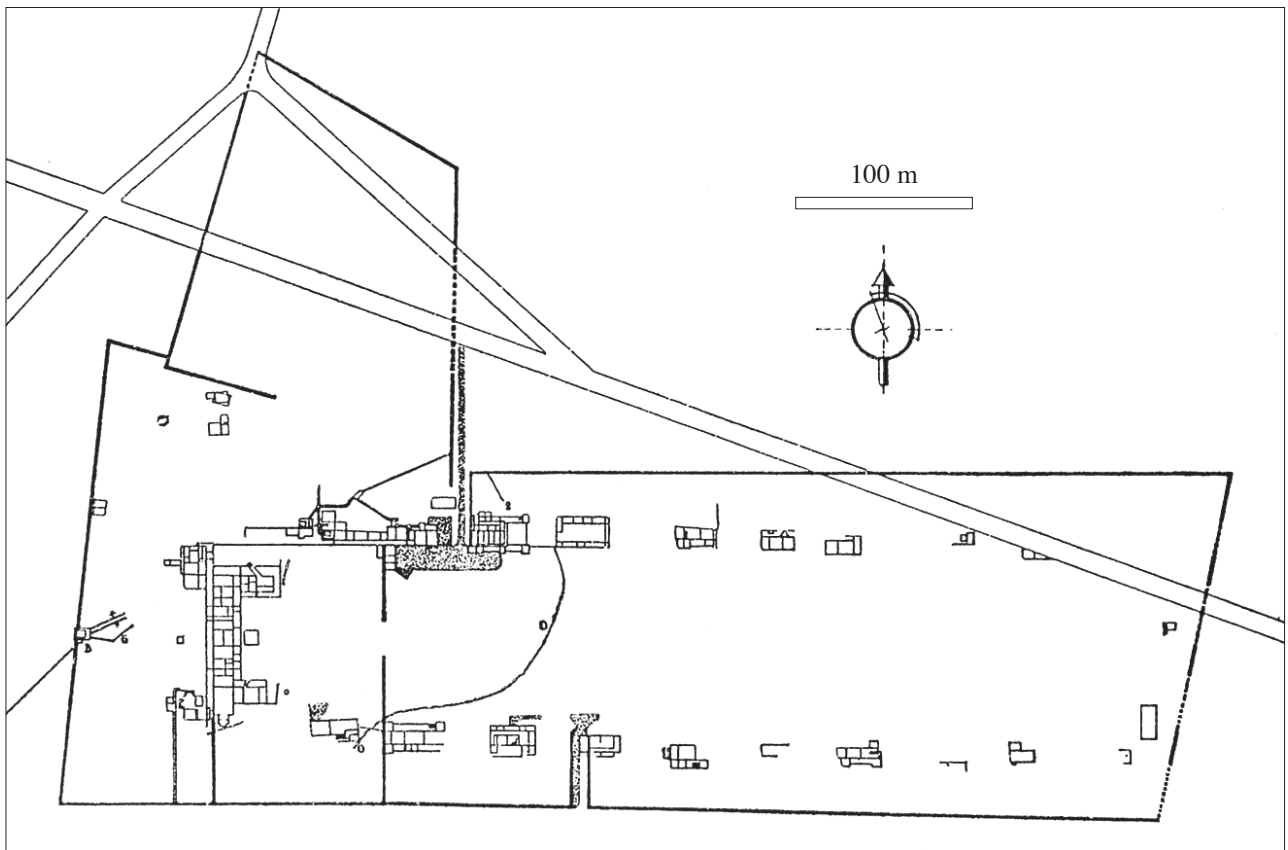

Planche 10 : Carte archéologique de la commune de Dautenheim  
 (d'après Grenier, 1934, fig. 337, p. 899)

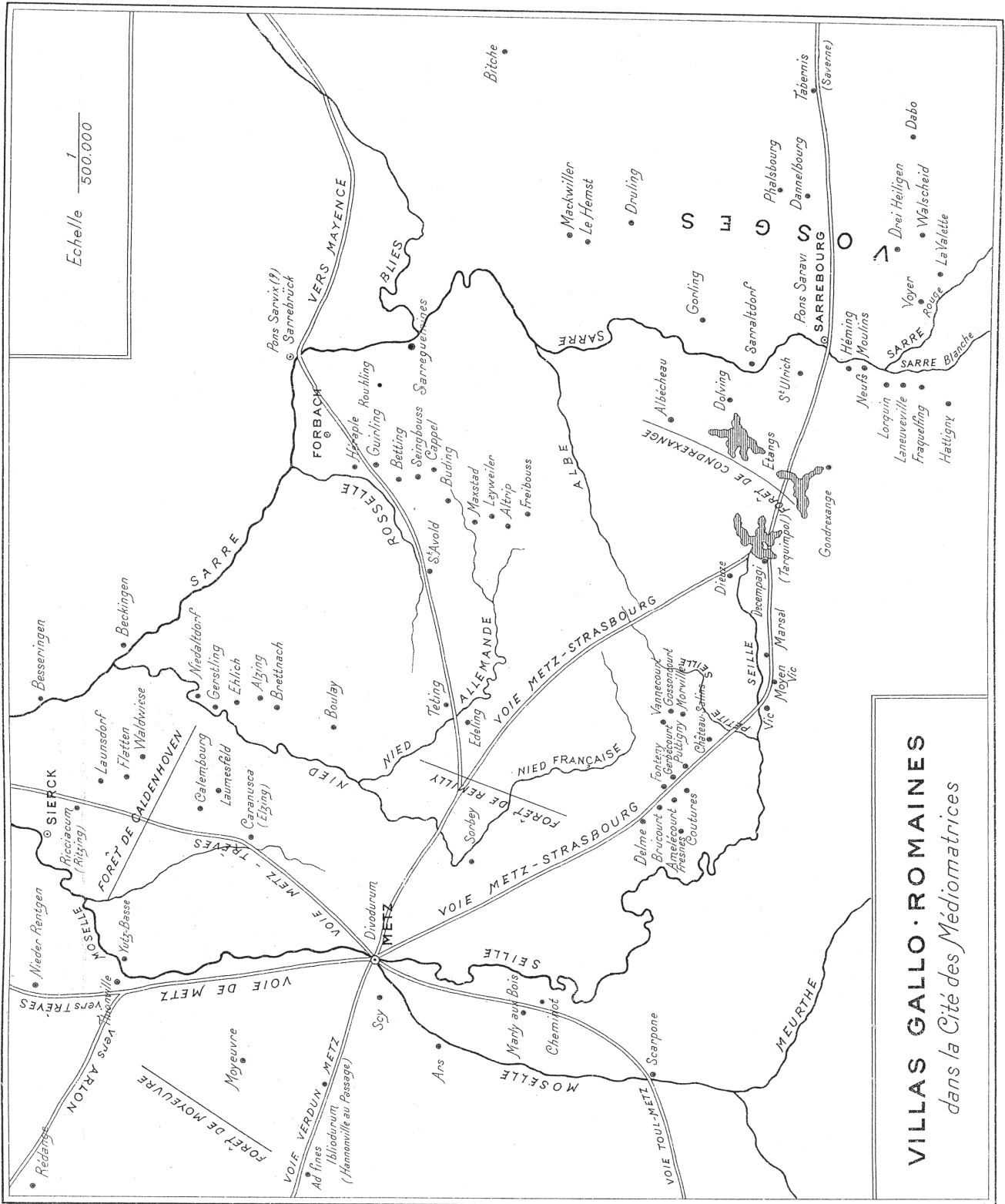

Planche 11 : Plans des *villa* de Köln-Müngersdorf (d'après Van Ossel, 1992, fig. 12, p. 200) et de Villepey à Fréjus (Donnadiou, 1930, pl. XIII)

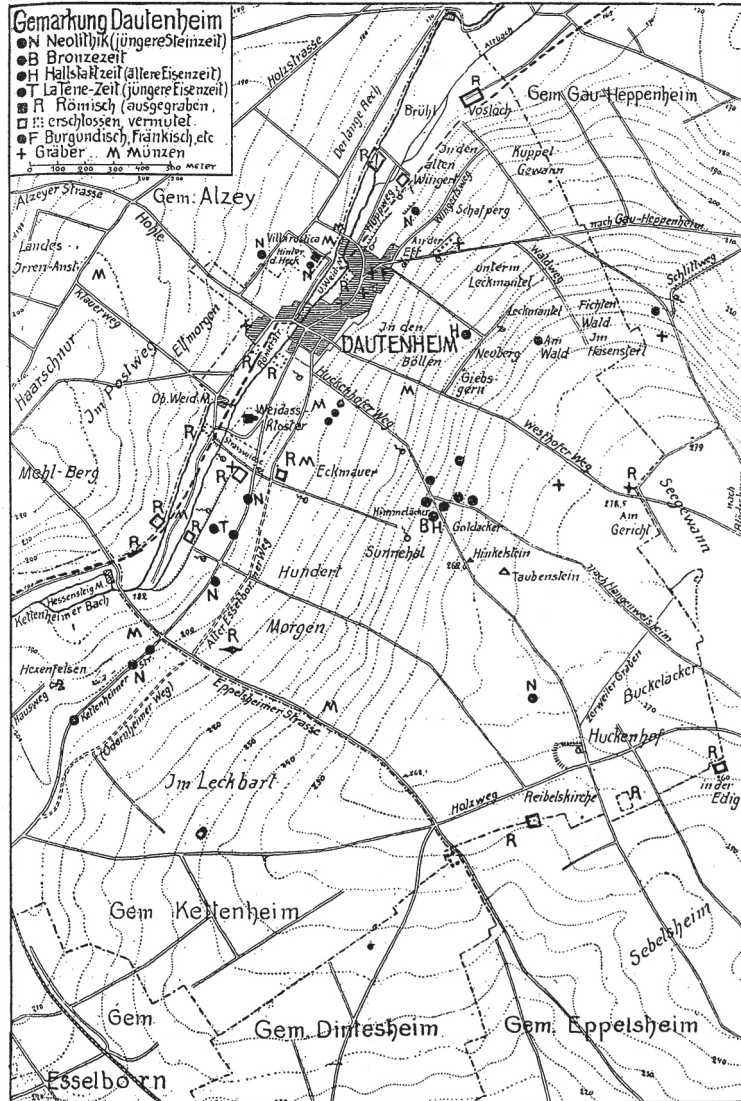

Planche 12 : Carte de localisation des *villæ* de la Belgique  
 (De Mayer, 1937, carte 1)

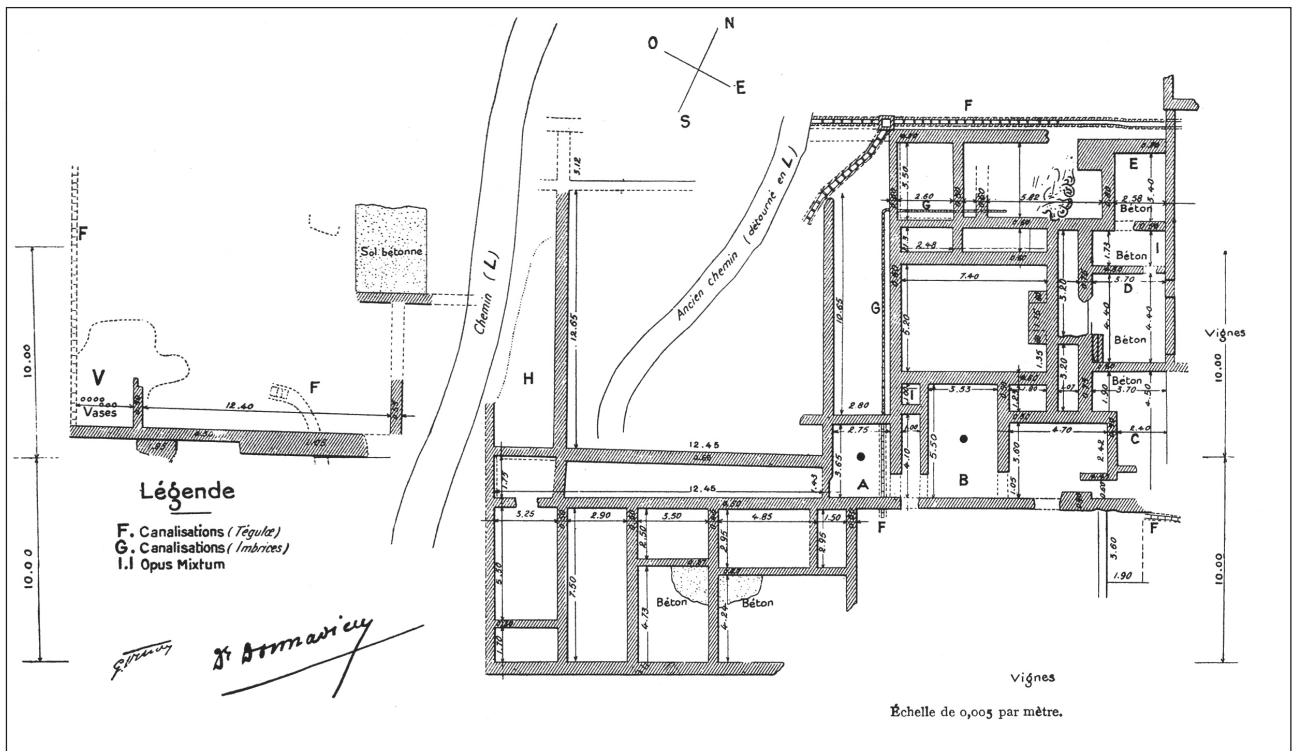
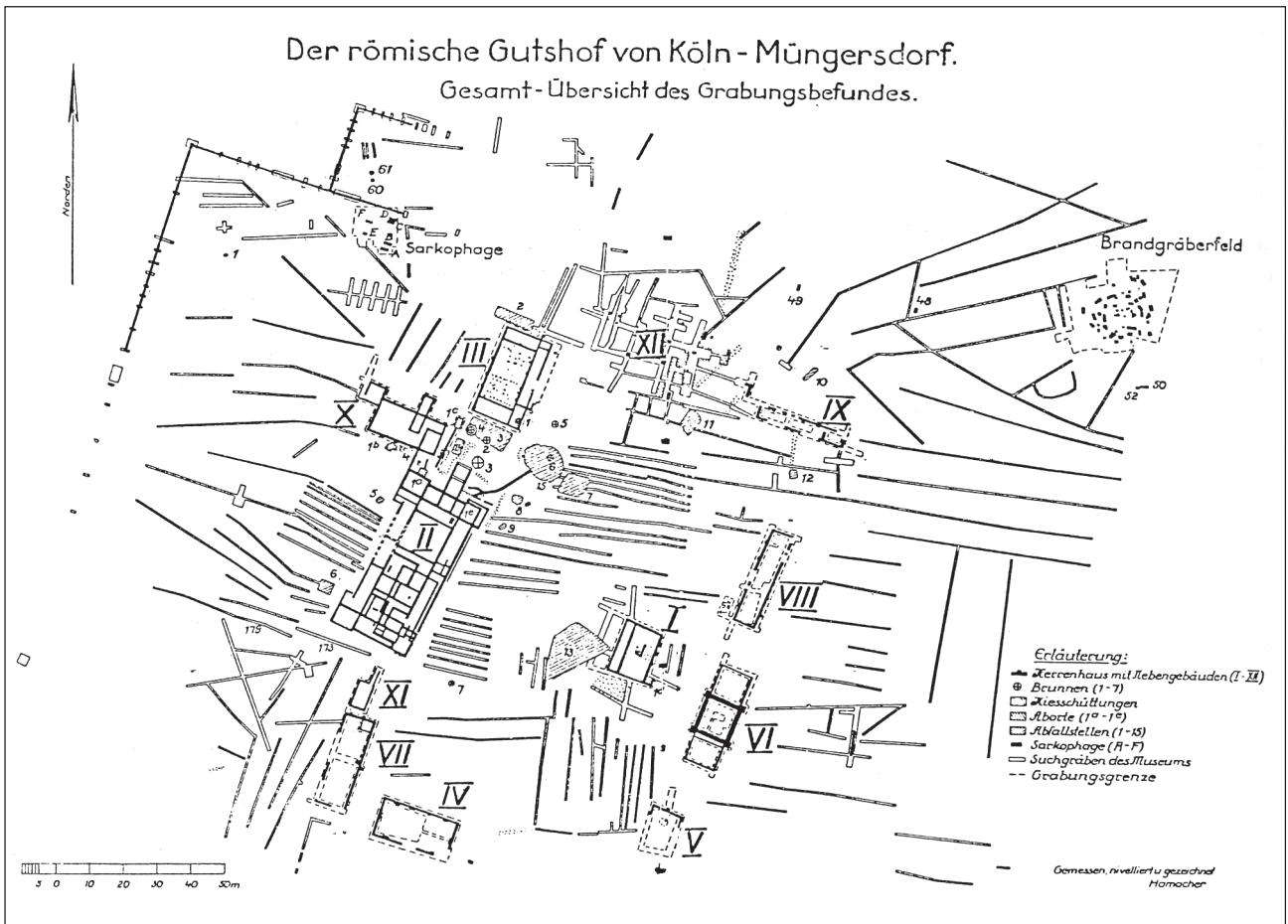

Planche 13 : Les articles consacrés aux campagnes gallo-romaines (bâtonnets pleins) par rapport au total des articles sur la période gallo-romaine (bâtonnets vides) dans *Gallia* de 1943 à 1995

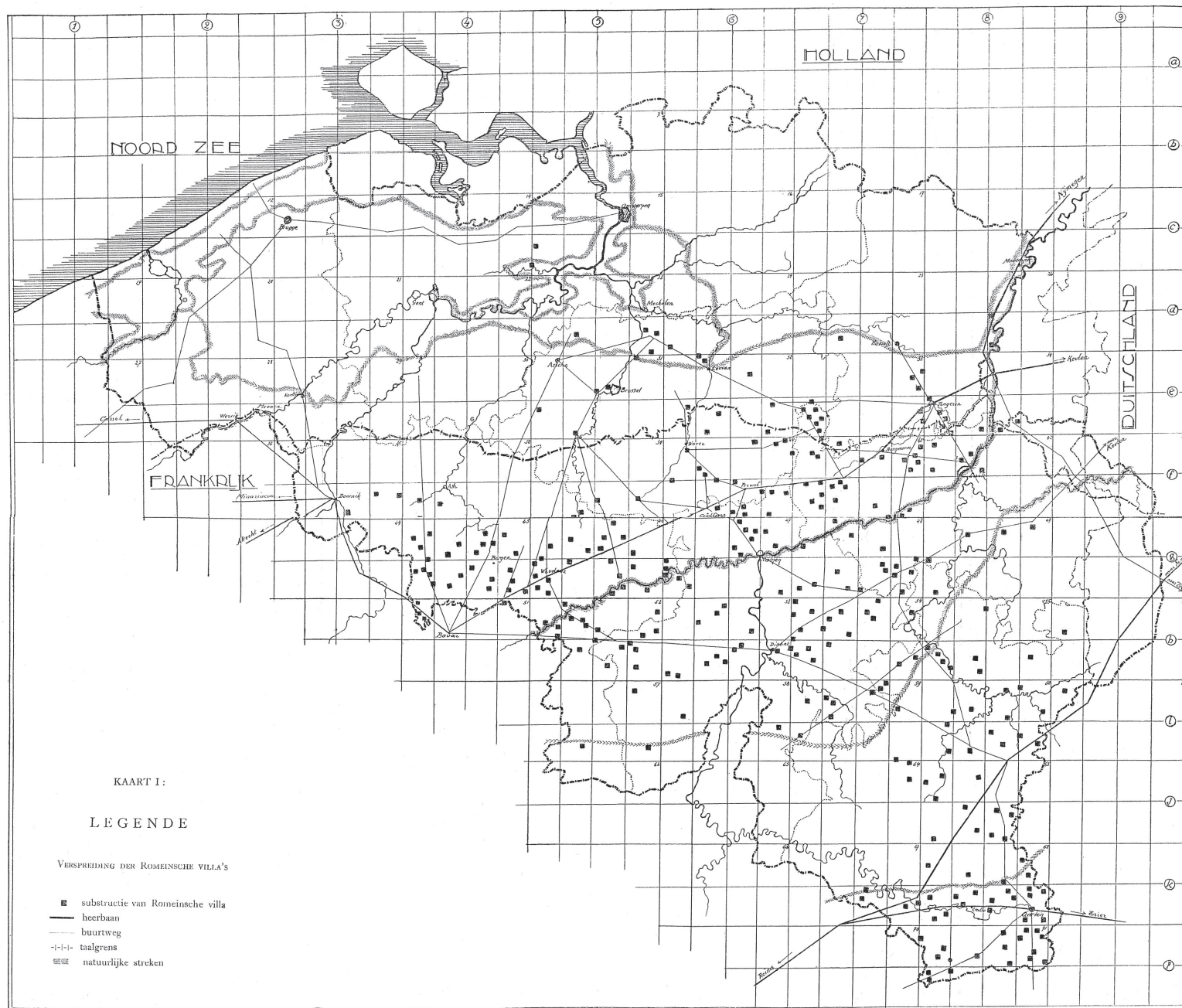

Planche 14 : Plan de la première *villa* de Montmaurin, carte du *pagus* antique de Nébouzan et en plus foncé le *fundus* (Fouet, 1969, fig. 7 et 153)

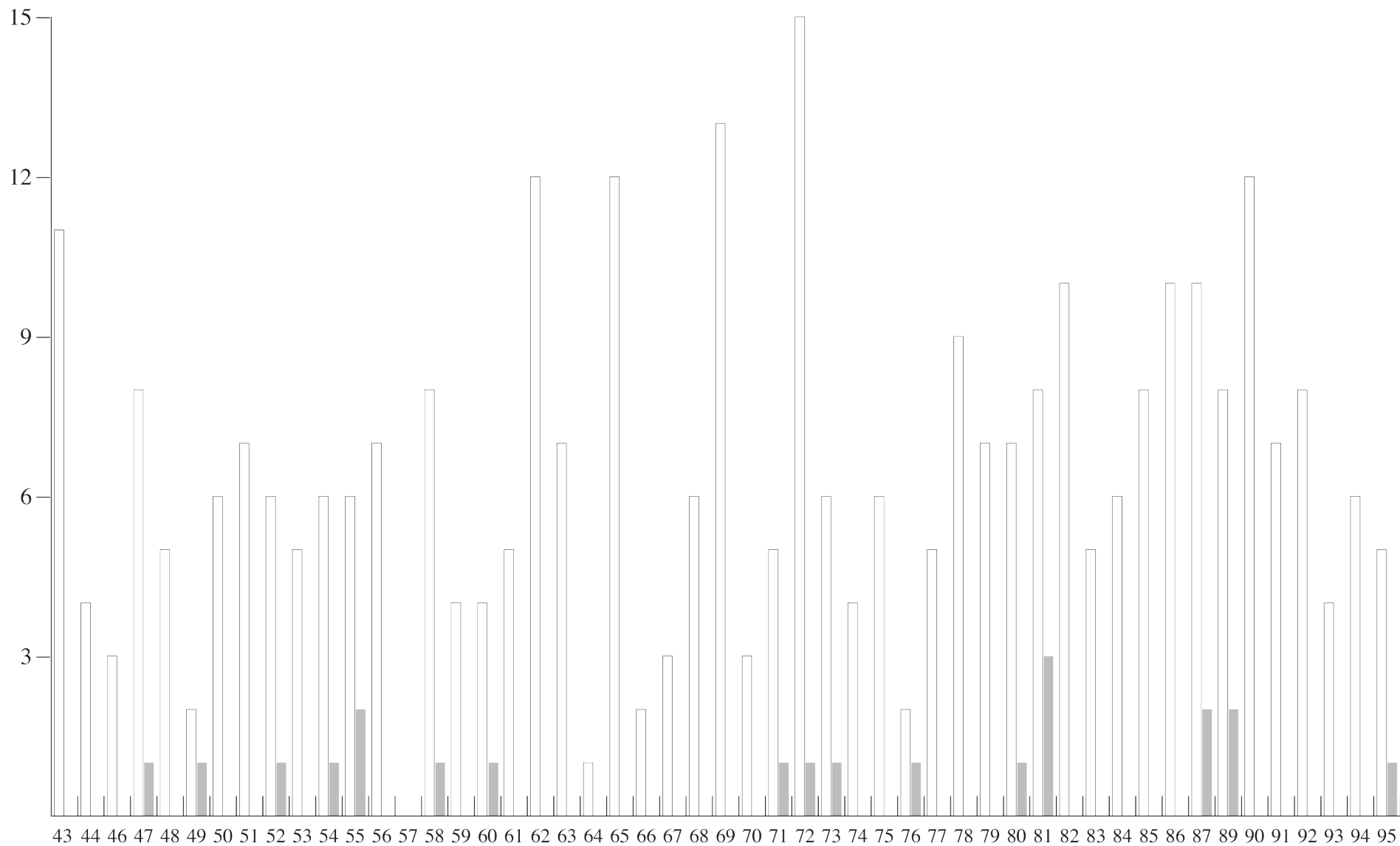

Planche 15 : La *villa* d'Estrées-sur-Noye  
 (Agache, 1978, fig. 14, p. 319)

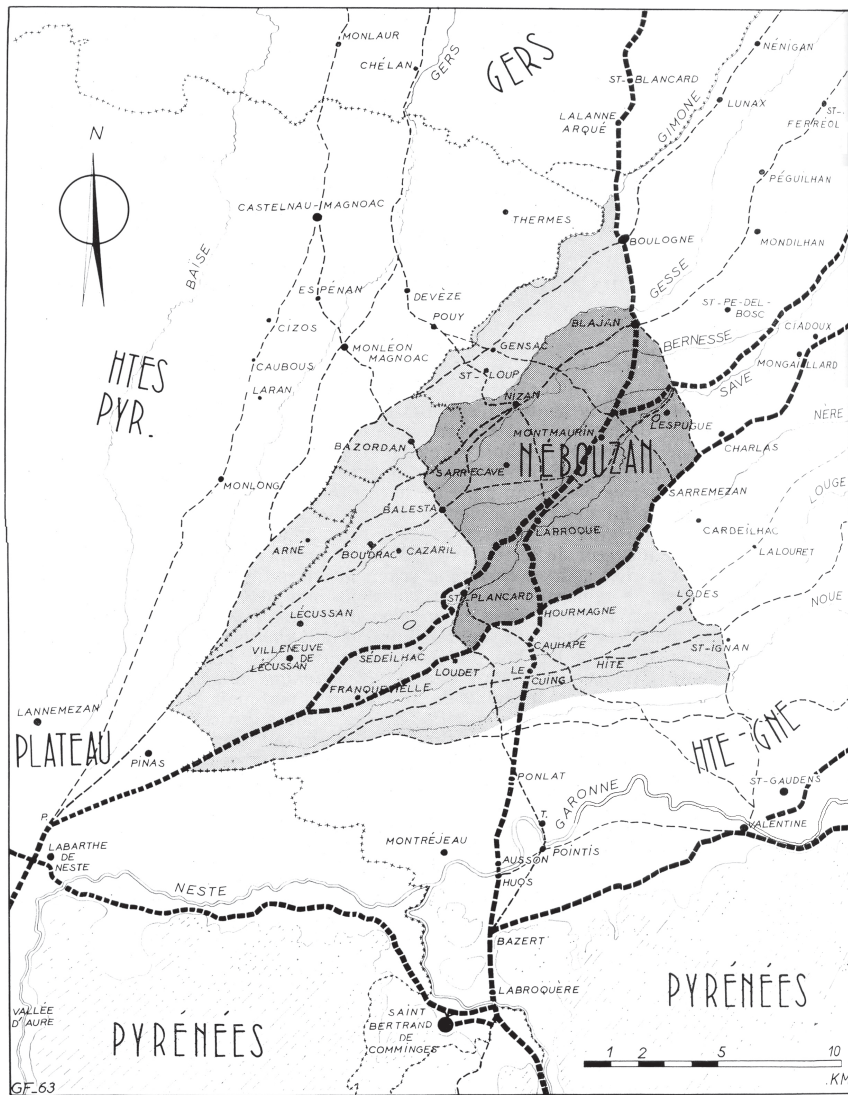
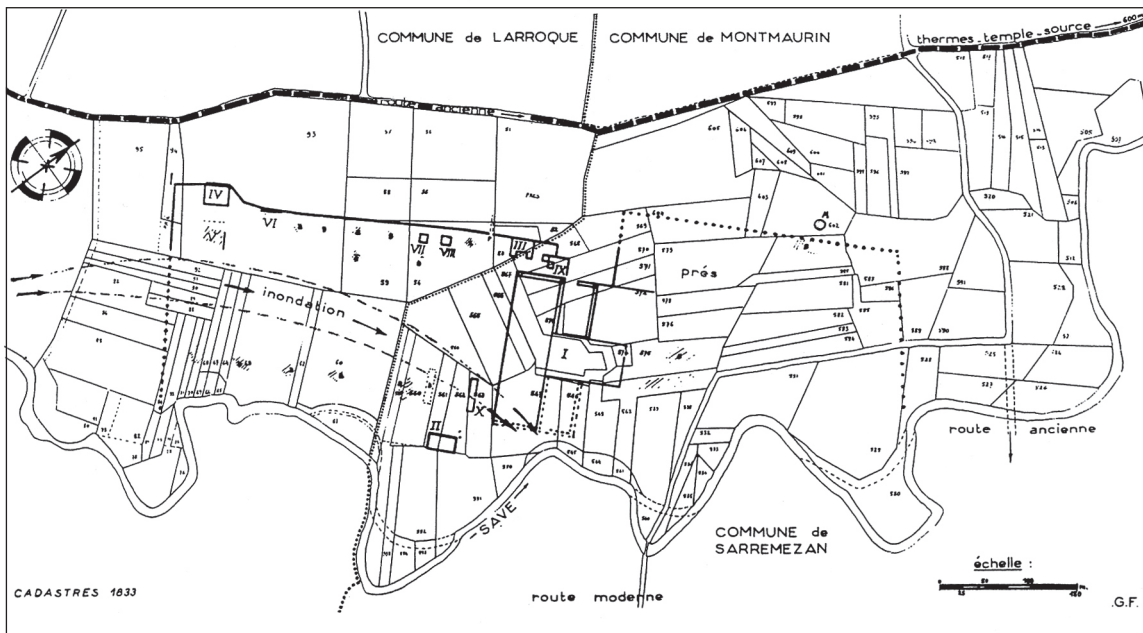

- Grande villa gallo-romaine dont la longueur totale dépasse 200 m. L'orientation est figurée. Le trait indique la position du bâtiment principal
  - Villa gallo-romaine dont la longueur totale, avec les dépendances, est ou semble être inférieure à 200 m
  - Ensemble ordonné de substructions gallo-romaines ou villa dont le plan n'est pas connu
  - Emplacement présumé de localités citées dans la table de Peutinger ou l'itinéraire d'Antonin
  - Petites substructions gallo-romaines
  - Substructions ou aire humique d'habitats disparates (époque indéterminée, mais probablement gallo-romaine)
  - Substructions médiévales importantes avec des traces d'occupations antérieures
  - Burgus (traces hypothétiques)
  - Voie romaine importante
- 1 km

Planche 16 : Extrait de la feuille de Roye de l'Atlas d'archéologie aérienne de Picardie (Bréard, Agache, 1975)

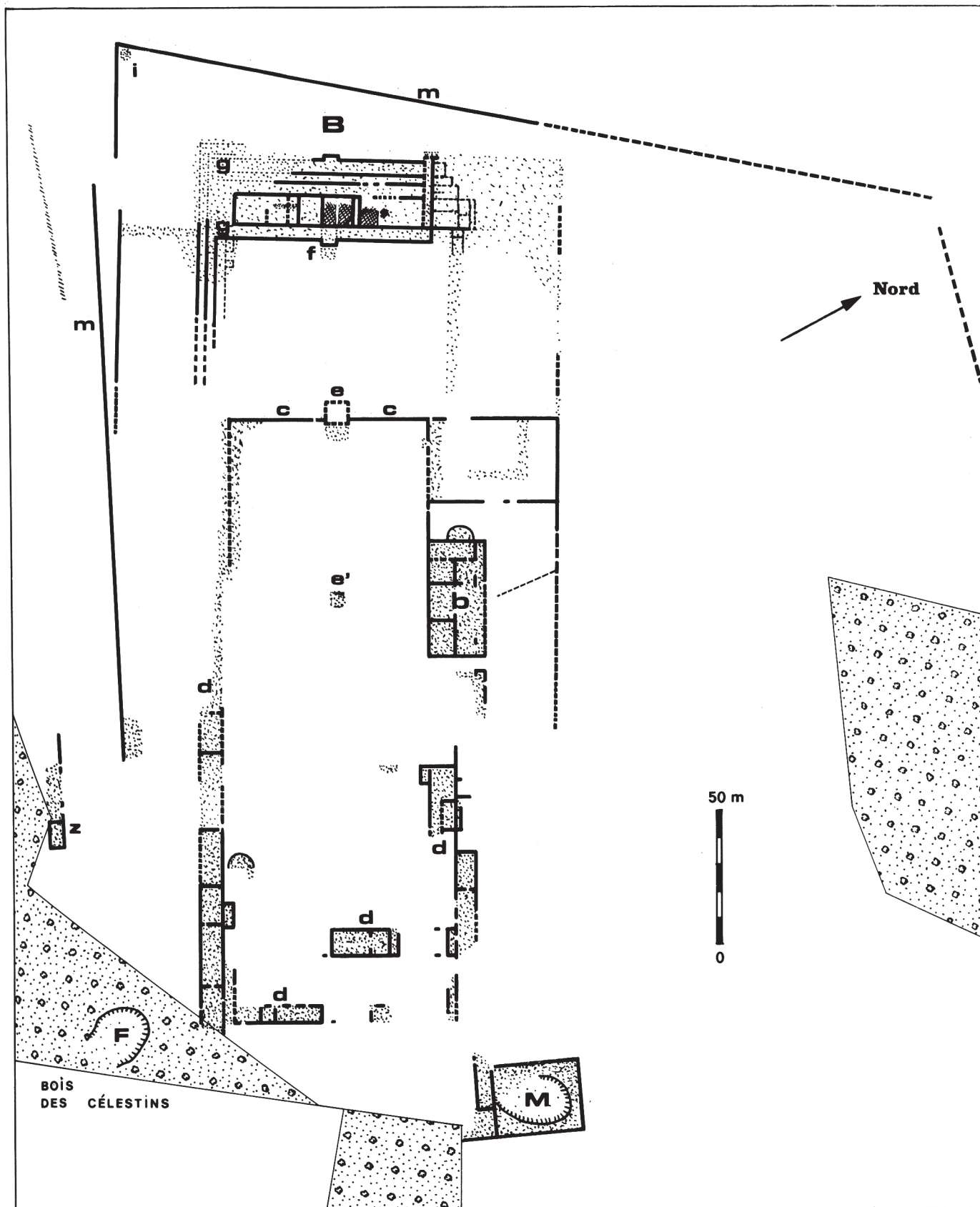
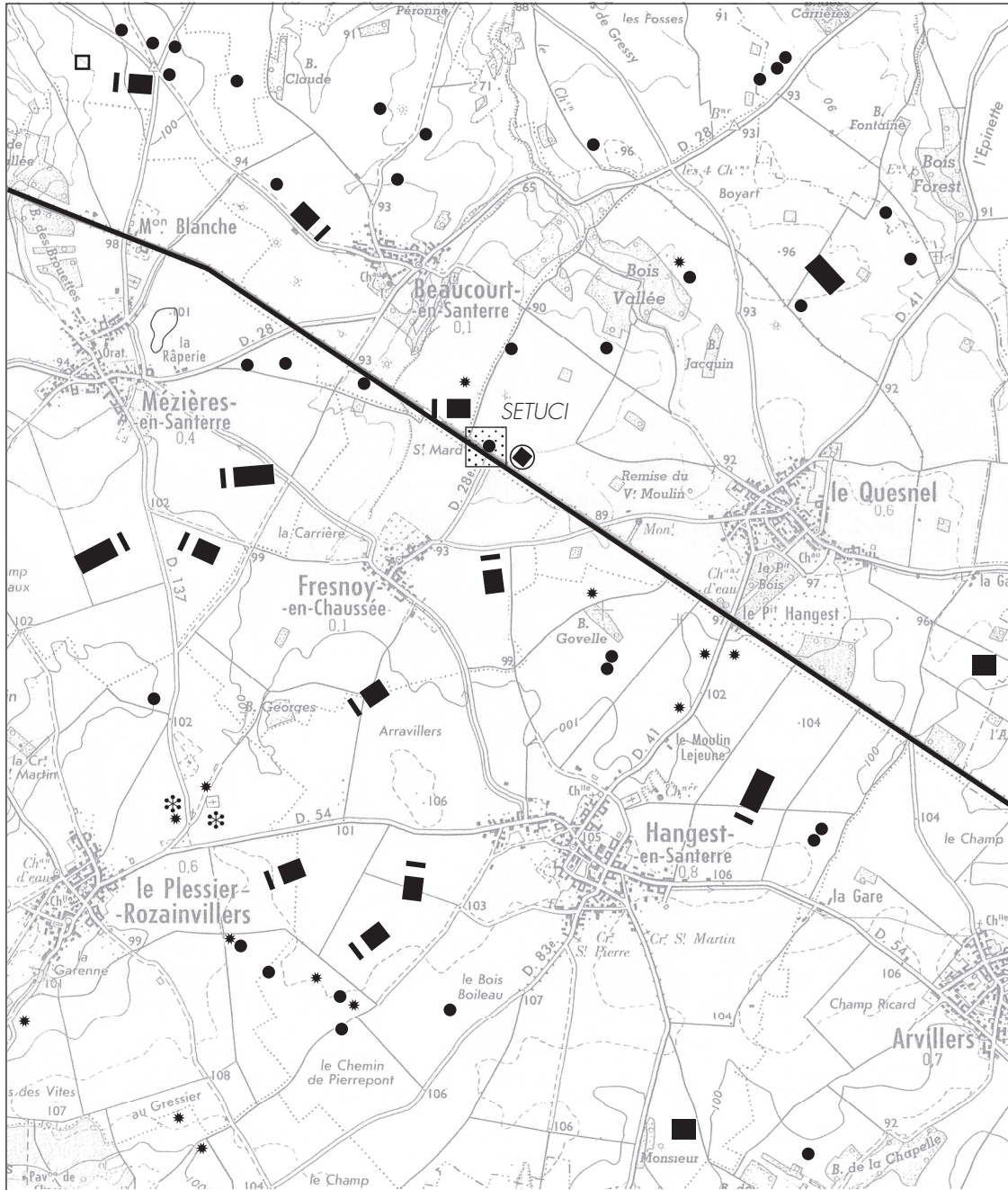
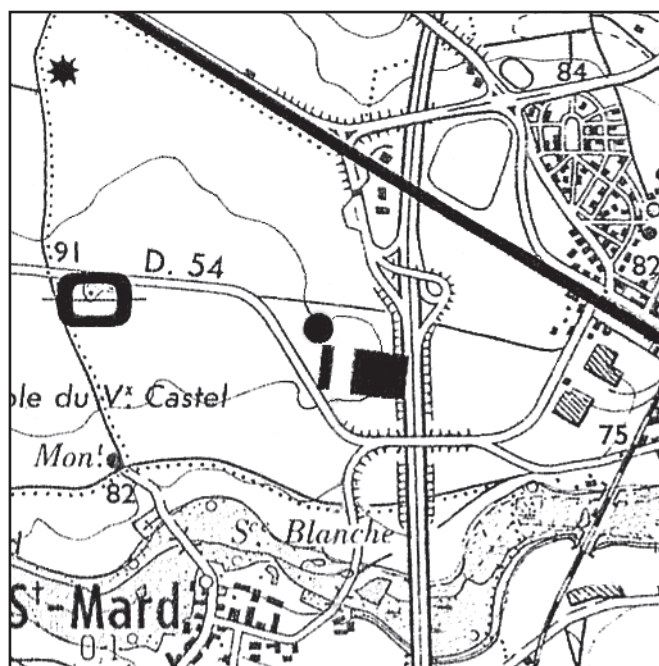

1 km



Planche 17 : Les deux établissements agricoles de Roye, *le Puits à Marne*, d'après les prospections aériennes de R. Agache (feuille de Roye de l'*Atlas*) et les fouilles de J.-L. Collart (1996, fig. 4, p. 133)





Planche 18 : La « villa » de Roye, *le Puits à Marne*,  
d'après les prospections aériennes de R. Agache (1975, fig. 142, p. 113)  
et les fouilles de J.-L. Collart (1996, fig. 5, p. 134)

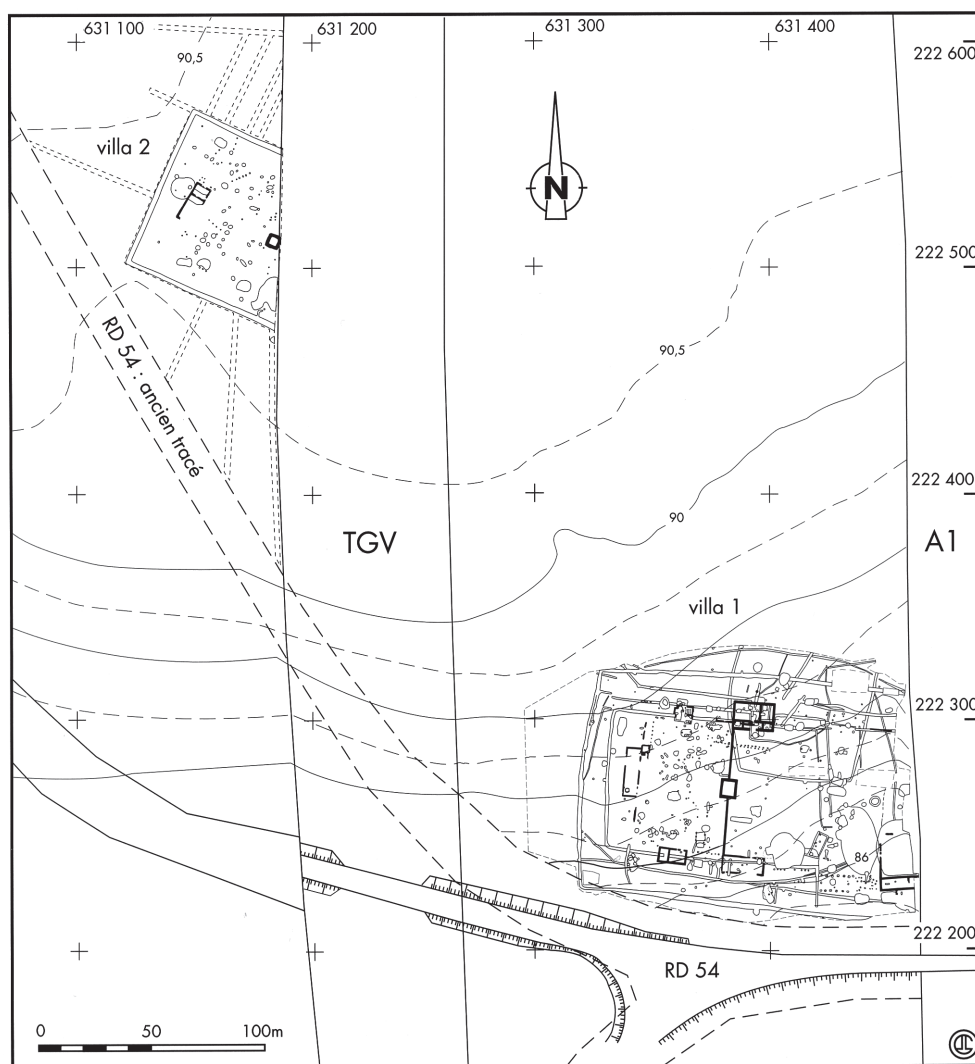

Planche 19 : Maquette d'une grande *villa* de Picardie réalisée par H. Bernard  
à partir des travaux de R. Agache  
(Agache, 1978, Ph. 193, p. 318)

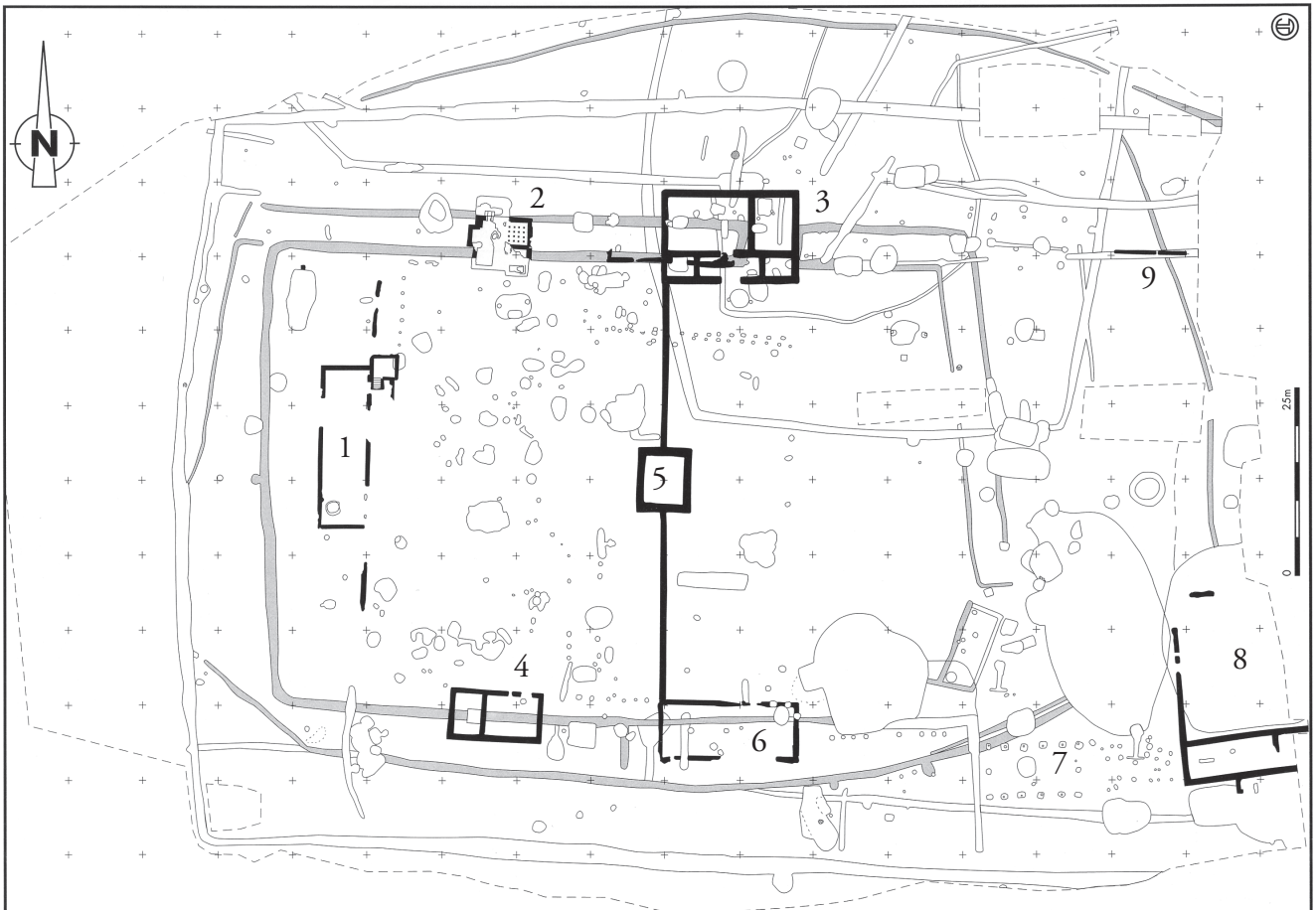
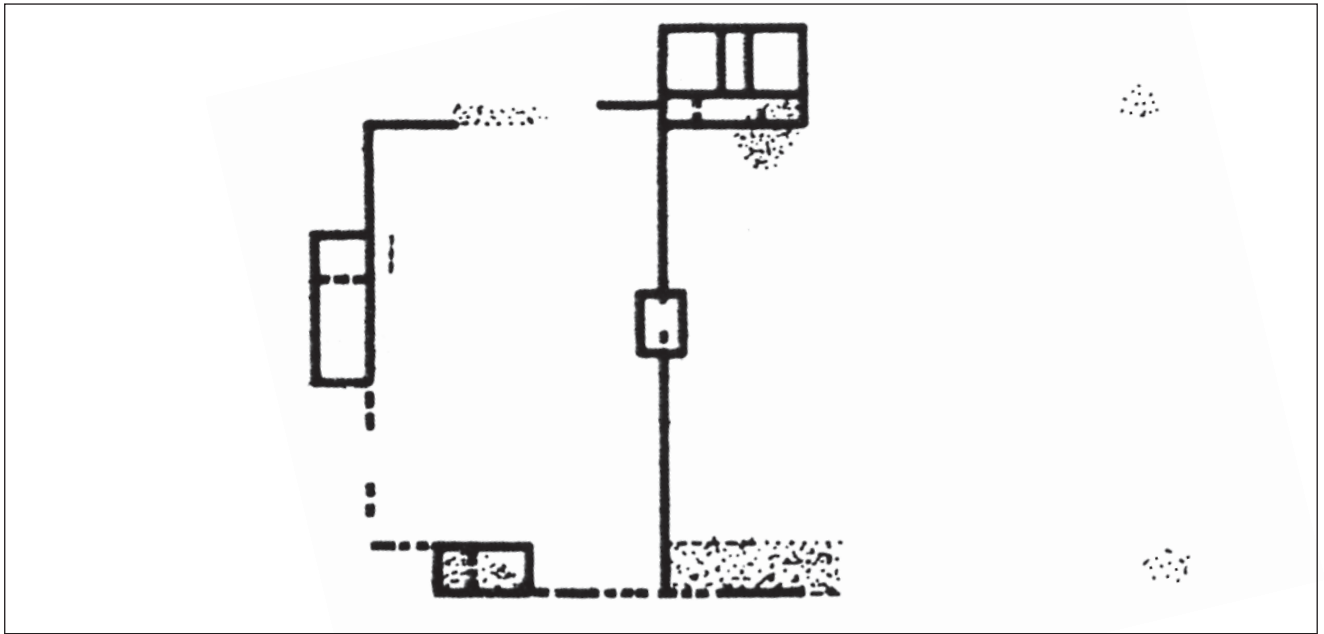

Planche 20 : Chronologie des sites ruraux du canton de Montdidier.  
 A : *villæ* avec témoins du IV<sup>e</sup> s. ; B : sanctuaires avec témoin du IV<sup>e</sup> s. ;  
 C : *villæ* et habitats sans témoins du Bas-Empire reconnus.  
 Carte établie par P. Van Ossel (1992, carte XVII) d'après les données de Ch. Chardonnet

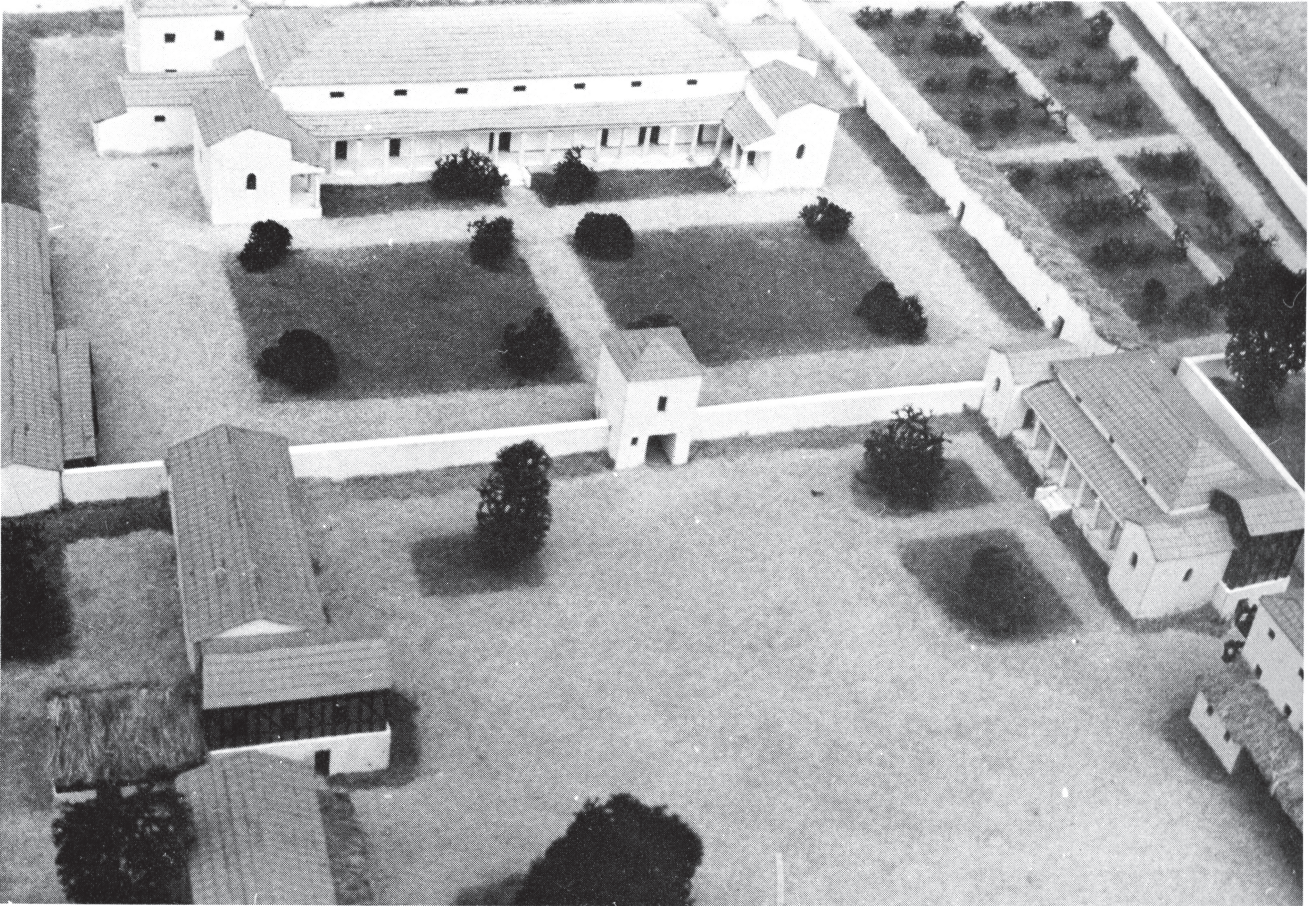

Planche 21 : Schéma d'organisation du système agricole labour-élevage



Planche 22 : Plan général des zones d'activité de la *villa* de Champion  
(Van Ossel, Defgnée, 2001, fig. 185)

	<i>Restibilis</i>	Avec une céréale de printemps	<i>Veruactum</i>
Octobre	semilles	semilles	semilles
Novembre			
Décembre			
Janvier			
Février			
Mars			
Avril			
Mai			
Juin	moisson	moisson	moisson
Juillet			
Août			
Septembre	labours		jachère
Octobre	puis		
Novembre	semilles		
Décembre		labours	
Janvier			
Février			
Mars		semilles	1 <sup>er</sup> labour
Avril			
Mai			
Juin	moisson	moisson	jachère labourée
Juillet			
Août			
Septembre	labours	jachère	
Octobre	puis		
Novembre	semilles		semilles

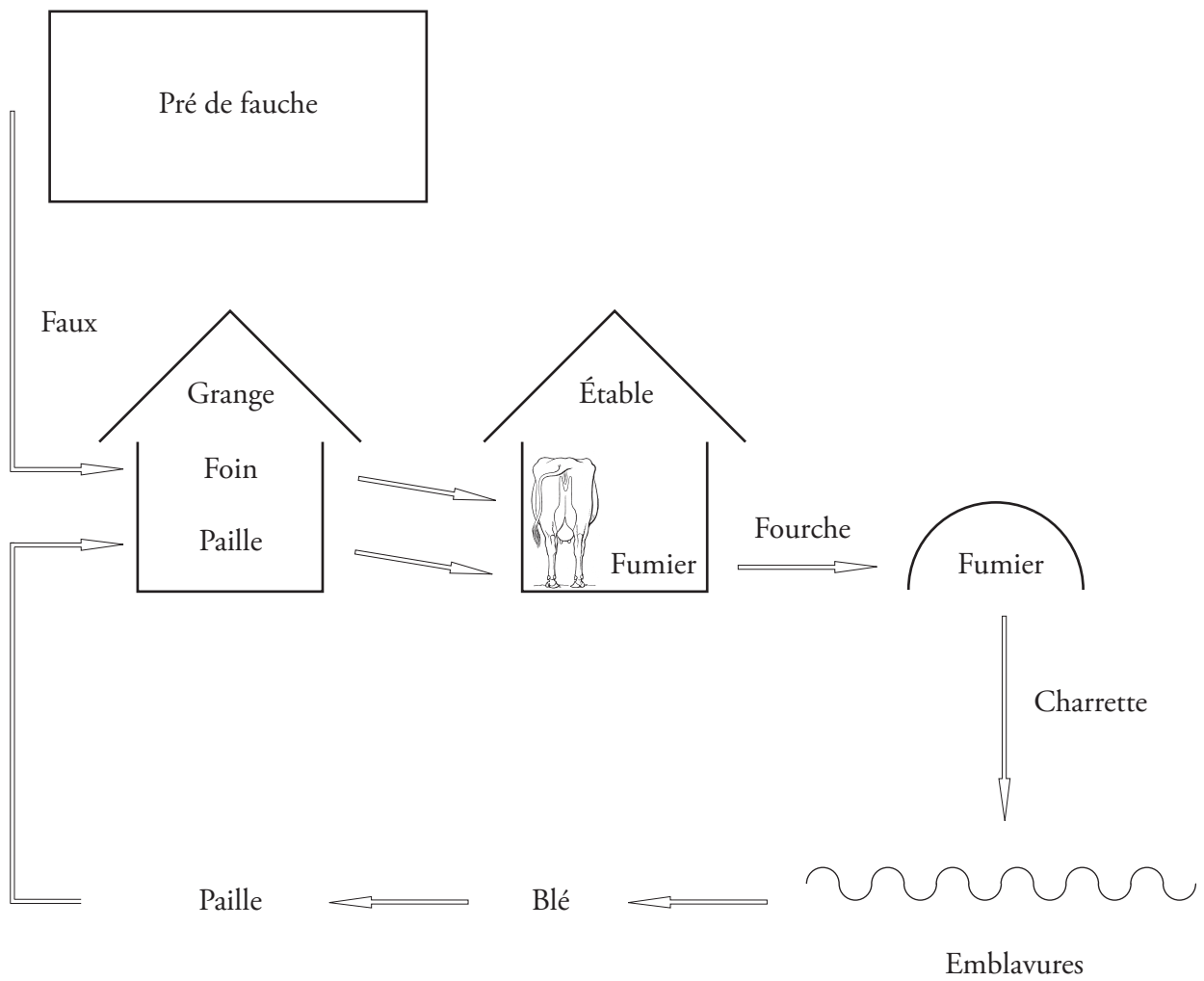

Planche 23 : En haut : calendrier simplifié de trois cycles agraires, en bas : schéma de l'organisation de la société rurale selon la richesse

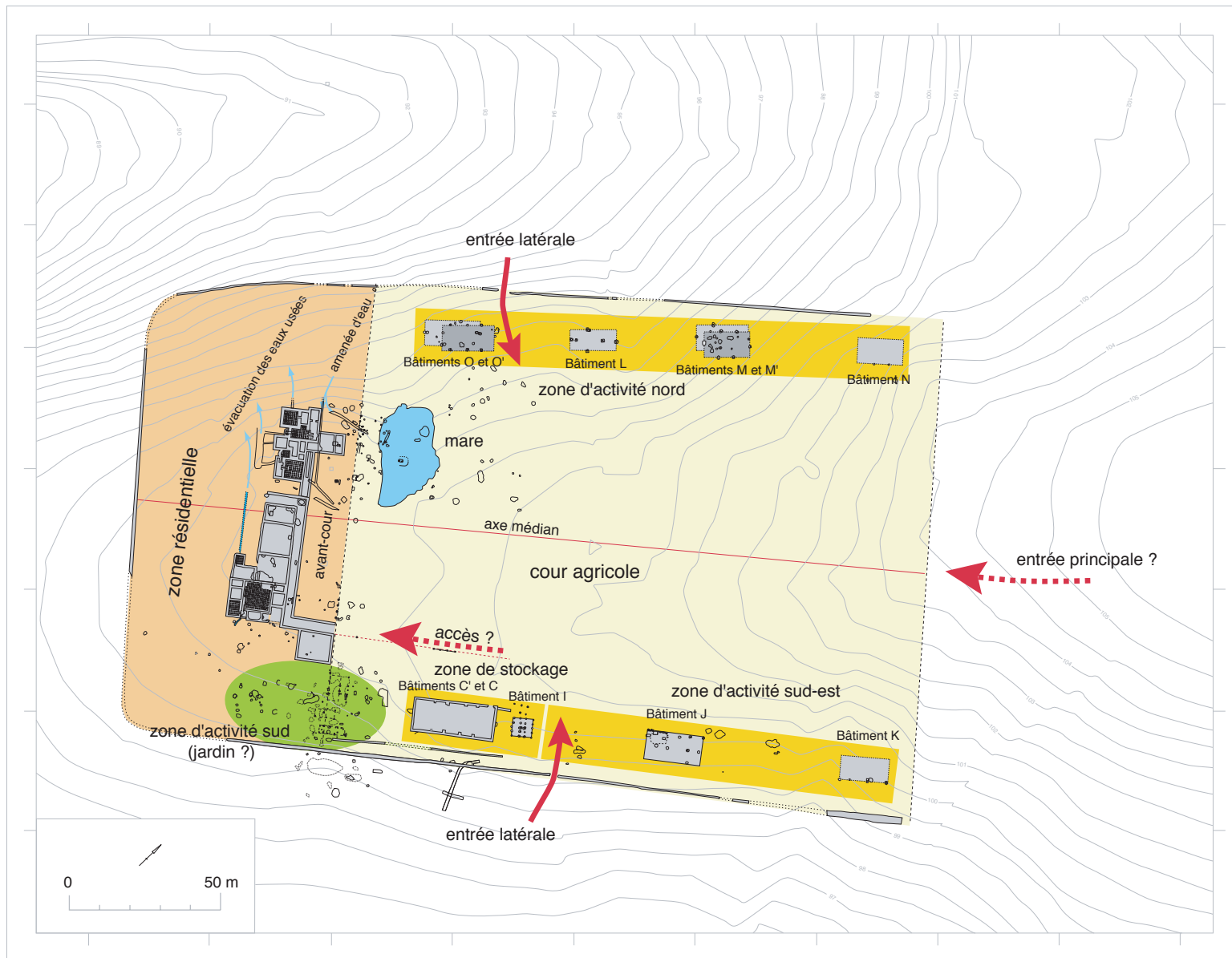
Homme adulte	3 500 kcal
Femme adulte	2 500 kcal
Homme âgé	2 500 kcal
Femme âgée	2 000 kcal
Homme jeune	3 000 kcal
Femme jeune	2 500 kcal
Ration totale journalière	16 000 kcal
Ration totale annuelle	5 840 000 kcal

Ration calorique de la famille type

	Masse volumique	Valeur calorique pour 1 kg	Poids de céréale pour la famille type pendant un an	Volume de céréale pour la famille type pendant un an
Blé vêtu	45 kg/hl	2 625 kcal	≈ 2 225 kg	≈ 49 hl
Blé vêtu mondé	75 kg/hl	3 750 kcal	≈ 1 557 kg	≈ 21 hl
Blé nu	75 kg/hl	3 420 kcal	≈ 1 708 kg	≈ 23 hl

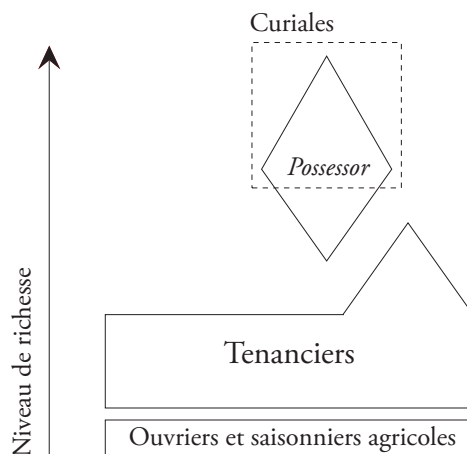
Caractéristiques des céréales. Poids et volume nécessaires pour une ration annuelle

	Rapport	Semis	Rendement brut	Rendement moins la semence	Volume de la ration annuelle	Volume total produit	Poids total produit	Surface emblavée
Blé nu	5 pour 1	1,5 hl/ha	7,5 hl/ha	6 hl/ha	23 hl	28,7 hl	2 156 kg	≈ 4 ha
Blé vêtu	4 pour 1	3,4 hl/ha	13,6 hl/ha	10,2 hl/ha	49 hl	65,3 hl	2 940 kg	≈ 5 ha

Récapitulatif des données utilisées pour l'estimation de la surface emblavée

Surface emblavée	Surface en jachère	Surface en prairie	Surface totale cultivée
de 8 ha à 10 ha	de 8 ha à 10 ha	de 1 ha à 2 ha	de 17 ha à 22 ha

Configuration de l'exploitation théorique

	Ration annuelle	Volume total produit	Poids total produit
Blé nu	23 hl	57,4 hl	4 312 kg
Blé vêtu	49 hl	130,6 hl	5 880 kg

Estimation des quantités de céréales produites

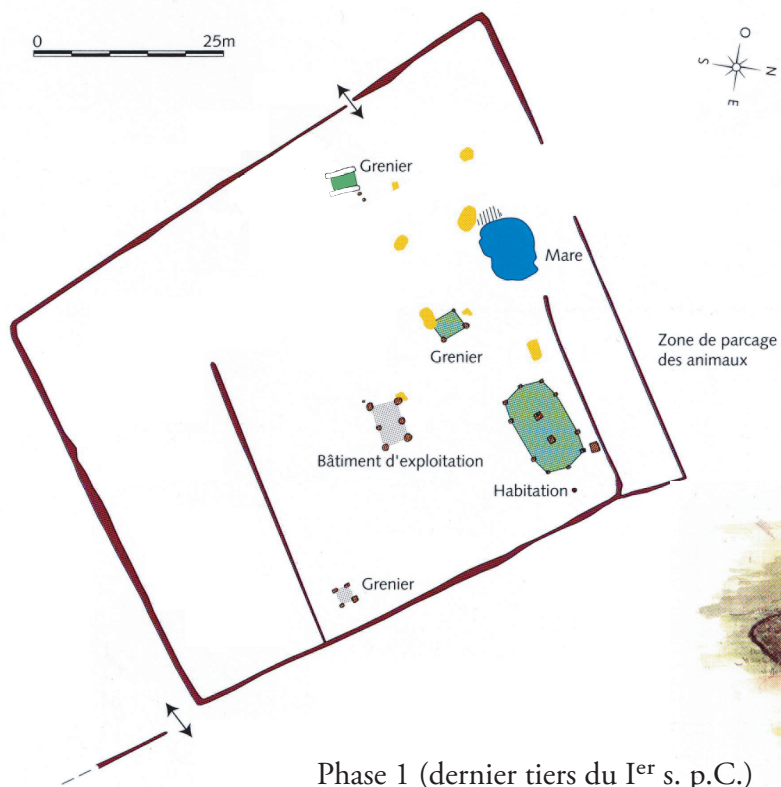

Phase 1 (dernier tiers du I<sup>er</sup> s. p.C.)

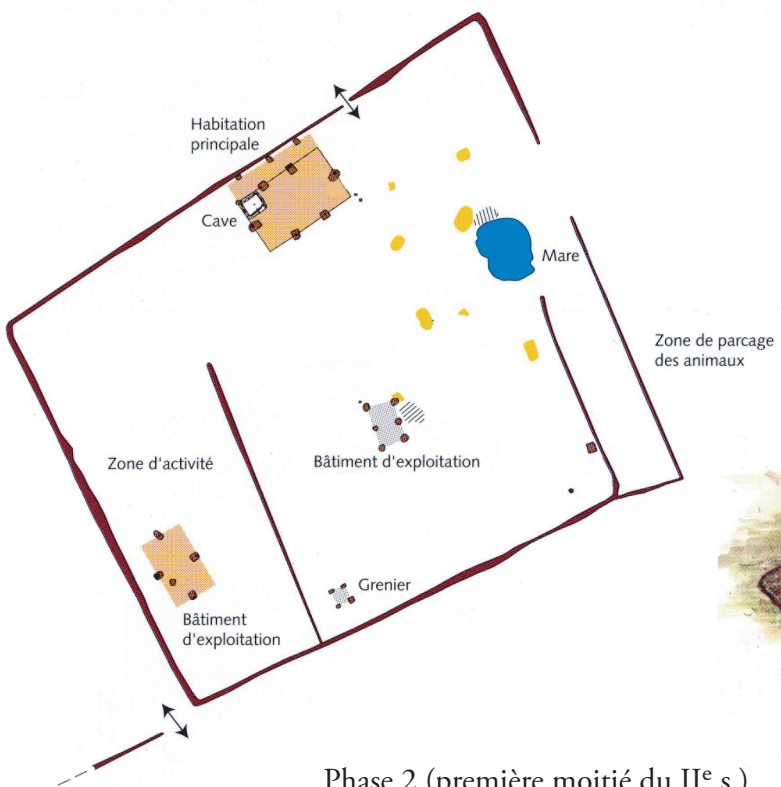
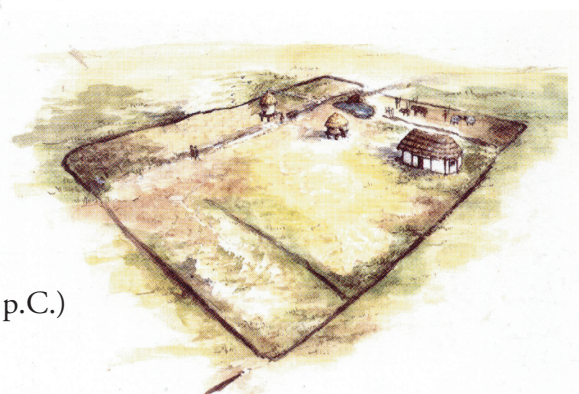

Phase 2 (première moitié du II<sup>e</sup> s.)



Planche 25 : Plans et restitutions de la ferme de Bohain, les bâtiments en gris ne sont pas datés avec précision (d'après Lemaire, 2002). Aquarelles : M. Redouane





Planche 26 : Carte de localisation des sites gallo-romains d'Onnaing  
 (d'après Bretagne, Catteddu, Clavel et alii, 1999), dessin : D. Bossut

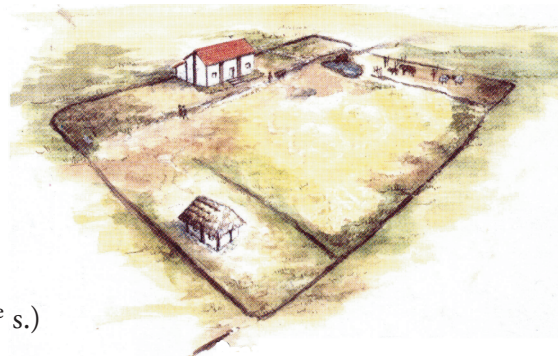

Planche 27 : Plan et restitution du site n° 5 d'Onnaing  
(d'après Bretagne, Catteddu, Clavel et *alii*, 1999).  
Plan : D. Bossut, dessin : K. Bouche

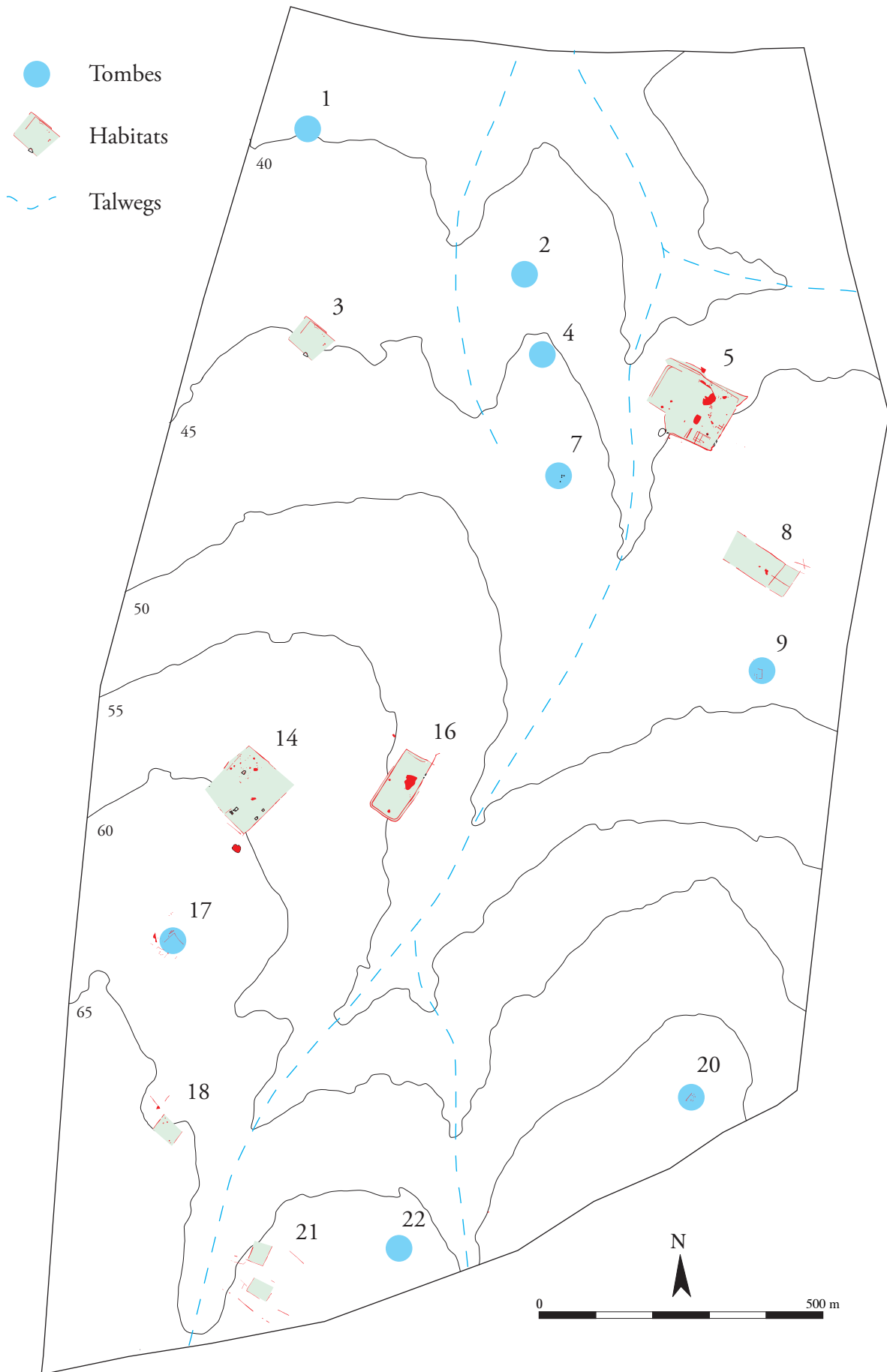

- 1 : Montereau-fault-Yonne, *la Terre aux Moines*  
 2 : Cannes-Écluse, *École de Police*  
 3 : Cannes-Écluse, *les Bagneaux*  
 4 : Marolles-sur-Seine, *le Chemin de Sens*

Planche 28 : Les vallées de la Seine et de l'Yonne à leur confluence  
 (d'après Séguier, 2001, fig. 1)

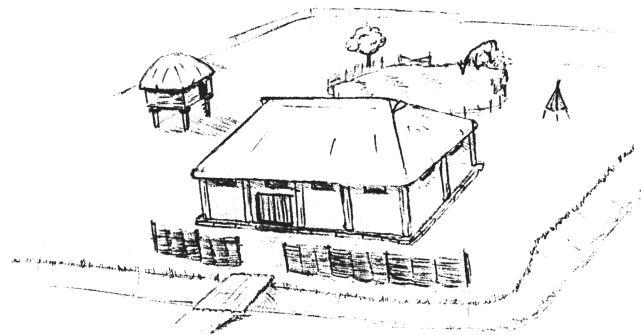
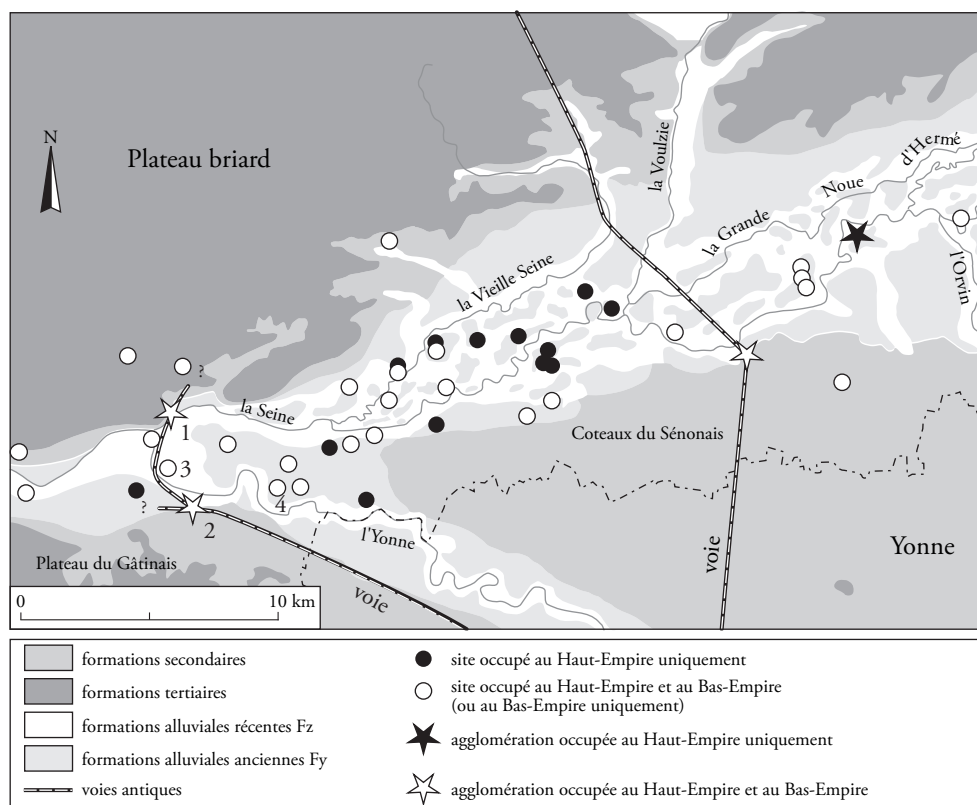

Planche 29 : Plan simplifié de l'établissement de Marolles-sur-Seine durant le IV<sup>e</sup> s. (d'après Séguier, 1995)



Planche 30. En haut : plan de la ferme de Biot, *les Chappes* (d'après Gazenbeek, 2001, fig. 4)  
 En bas : schéma de l'organisation de l'économie paysanne  
 (d'après Tchayanov, 1990, fig. III-3)



Planche 31 : En haut : volume de céréales produit par rapport à la surface emblavée.  
 En bas : évolution des unités de travailleur et de consommateur en fonction des années d'existence de la famille (d'après Tchayanov, 1990, fig. I-1)

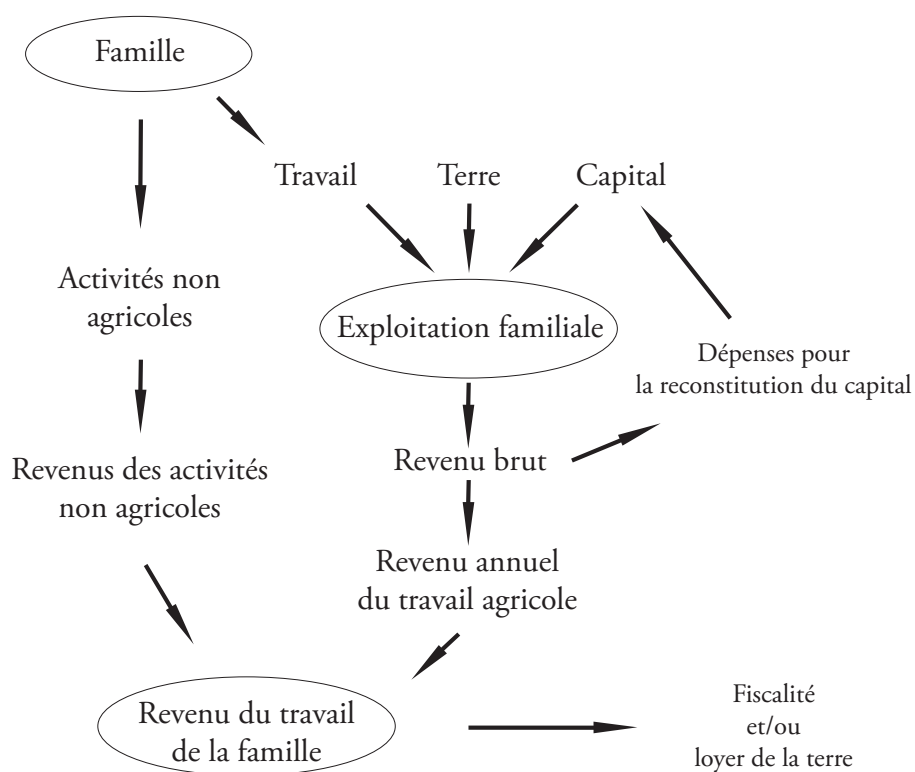
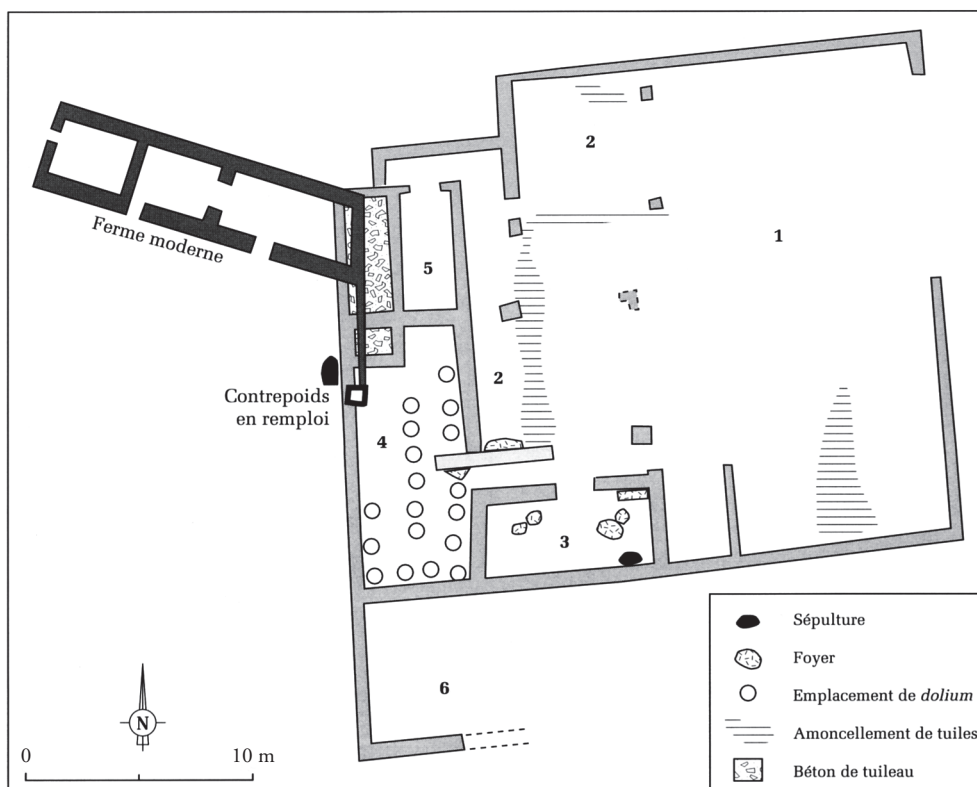

Planche 32 : Plans des fouilles de Boscotrecase, en haut, et de Gragnano, en bas  
 (Della Corte, 1922, p. 459, fig. 1 ; 1923, p. 276, fig. 3)

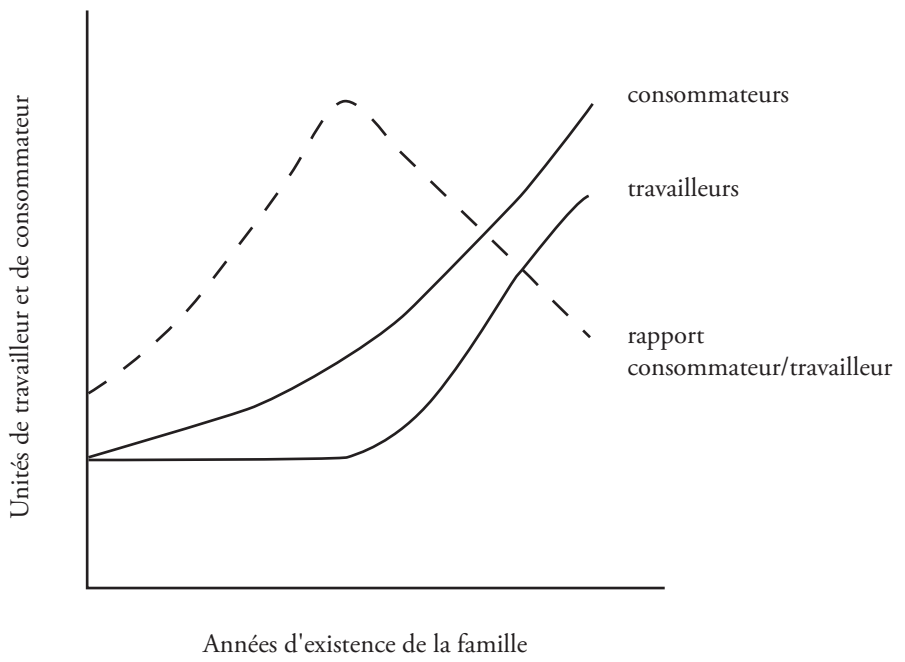
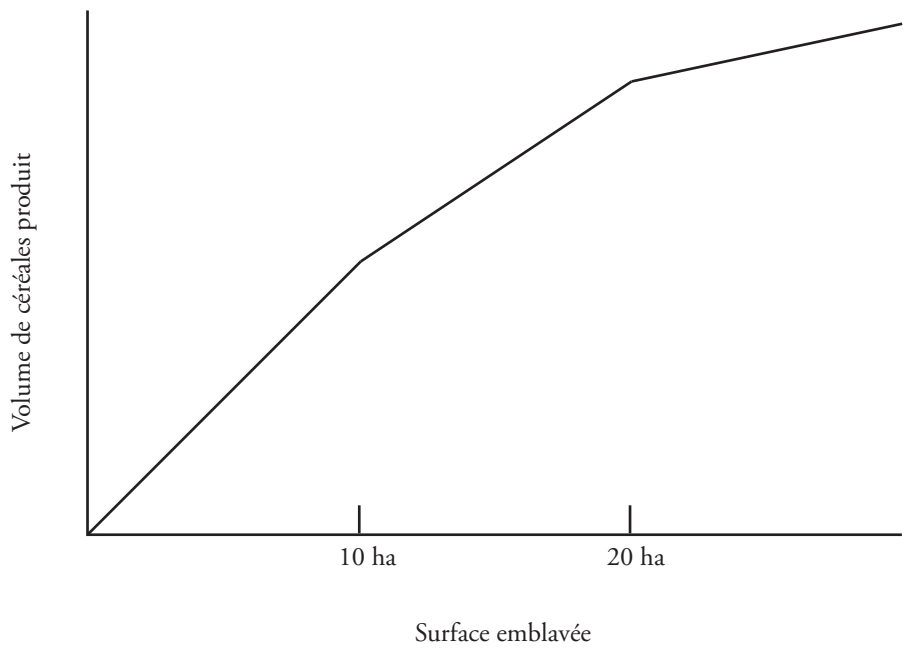

1

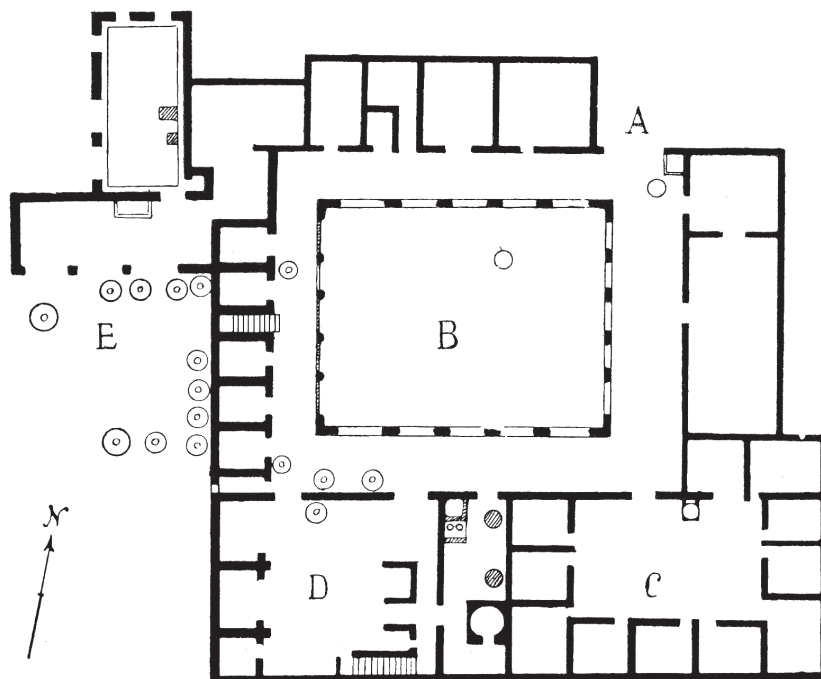
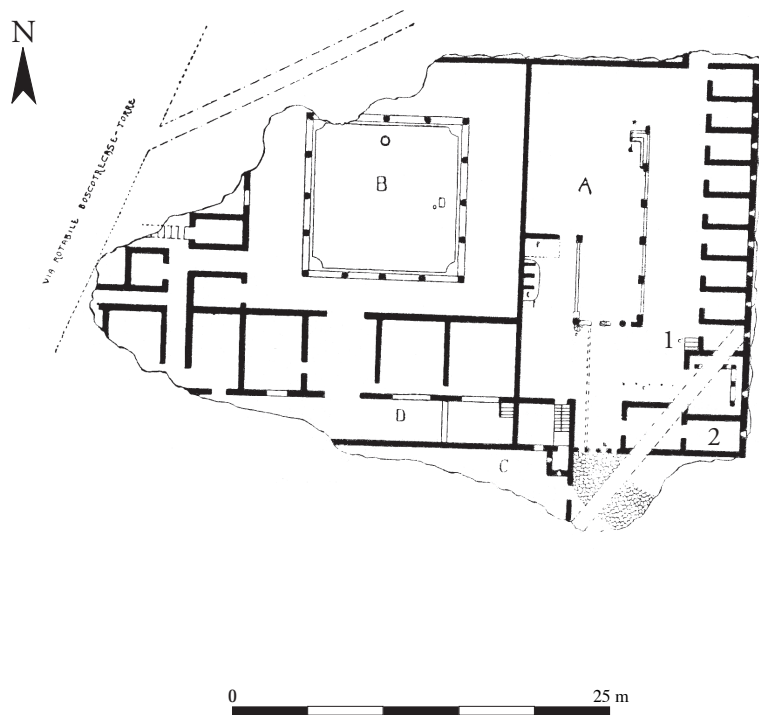
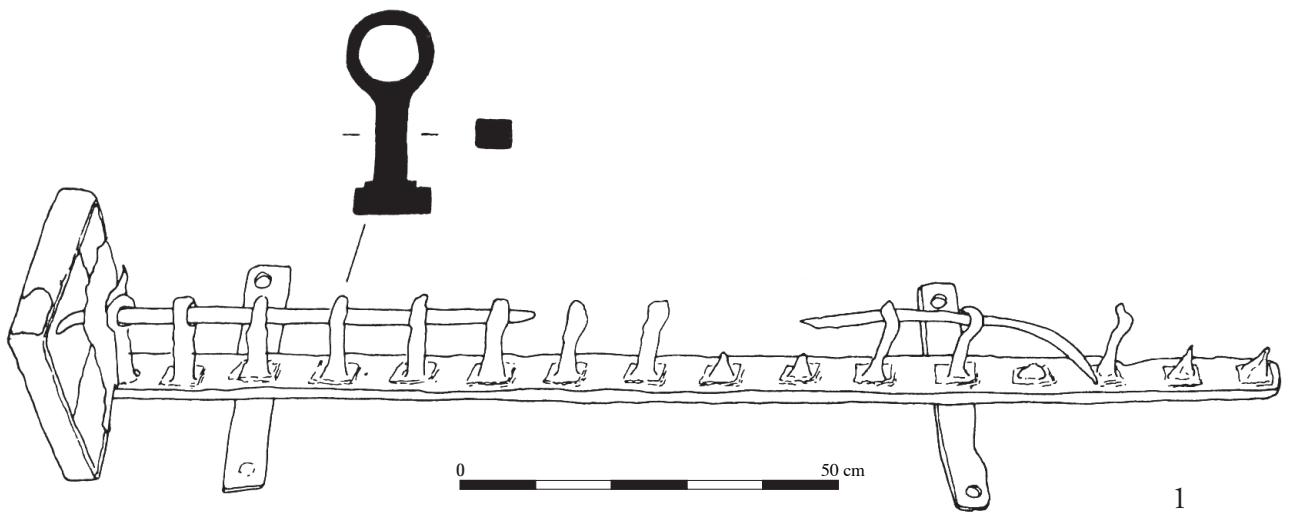

2



3

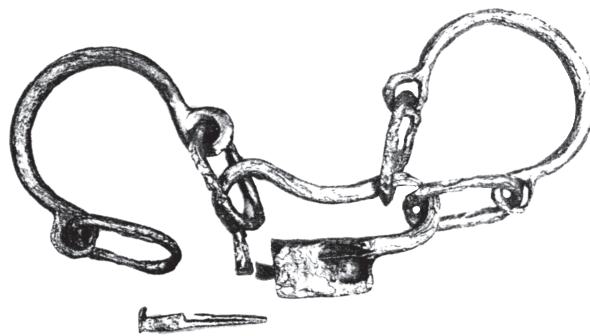

4

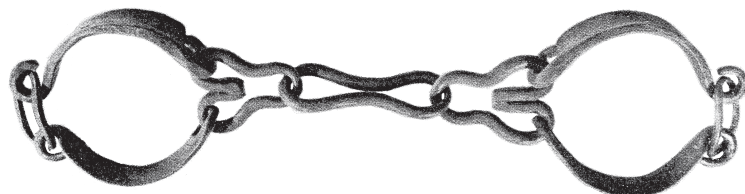

5

Planche 33 : 1 : dessin des ceps trouvés à Pompéi (Thompson, 1993, illus. 98)  
 2 : photographies des ceps des *villa* de Boscotrecase et 3 : de Gragnano  
 (Della Corte, 1922, fig. 3 ; 1923, fig. 4)  
 4 : entraves de Famechon (photo. : Musée de Picardie)  
 5 : entraves modernes pour les animaux (photo. : Musée des antiquités nationales)





Planche 34 : Carte de localisation des inscriptions mentionnant des esclaves et des affranchis dans les provinces de Narbonnaise, de Lyonnaise, de Belgique et des Germanies (d'après Daubigney, Favory, 1974 et Lazzaro, 1993)



○ Entraves

..... Limites des provinces  
du Haut-Empire

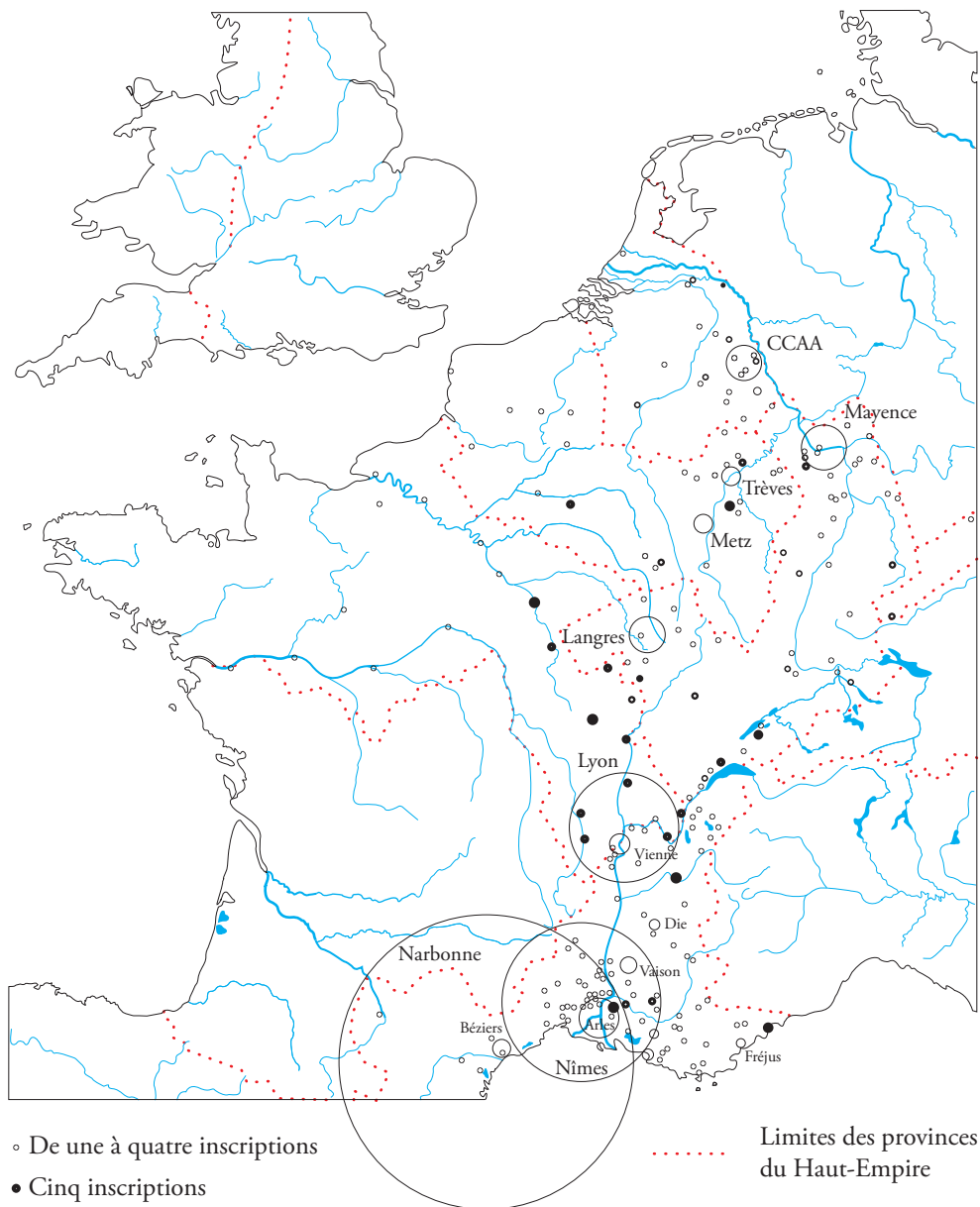
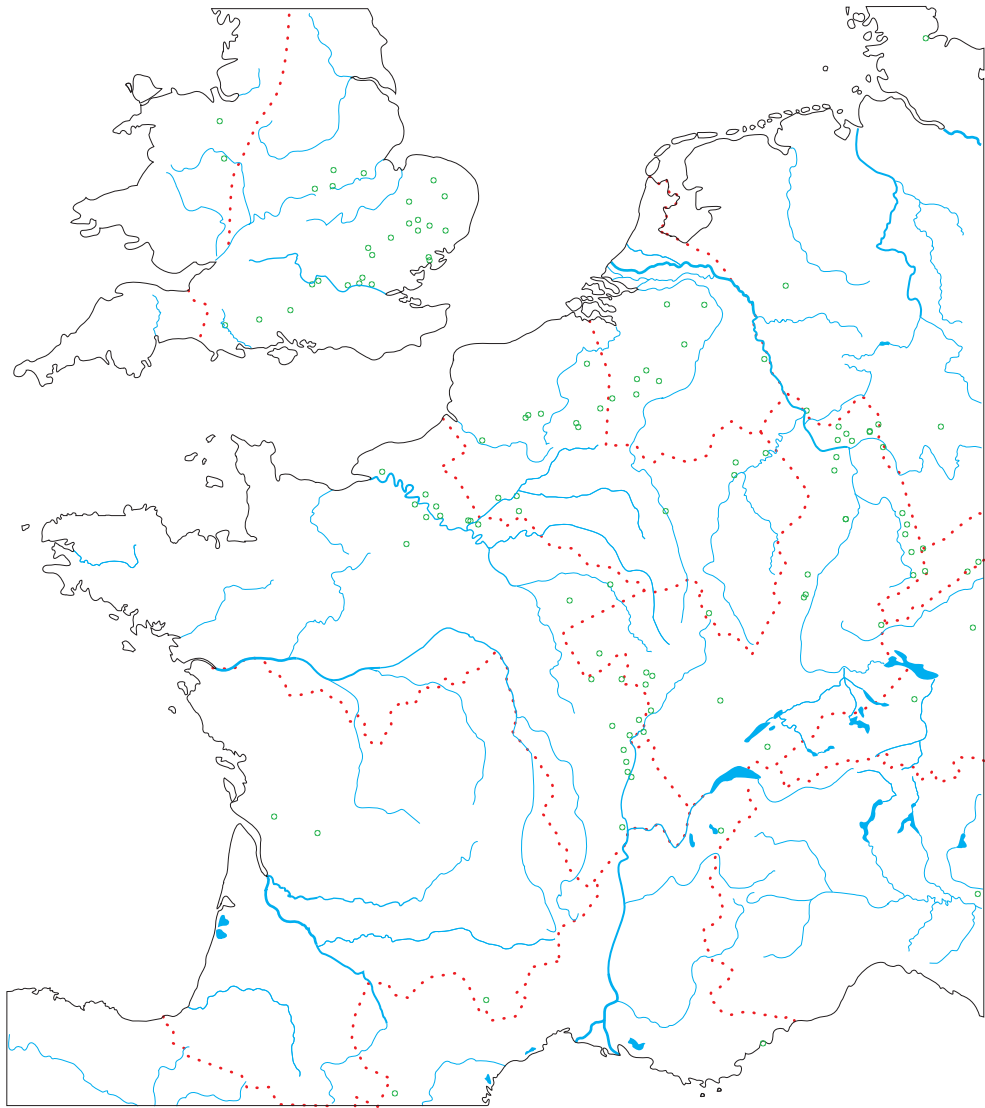
Planche 35 : Carte de localisation des découvertes d'entraves  
(d'après Thompson, 1993)



Planche 34-35 : Carte de localisation des inscriptions et des découvertes d'entraves



Planche 36 : Plans de la *villa* de Verneuil-en-Halatte durant la phase n° 3, du bâtiment n° 9 et de la totalité de l'établissement (d'après Collart, 1996, fig. 3, 2 et 14)

# LISTE DES PLANCHES

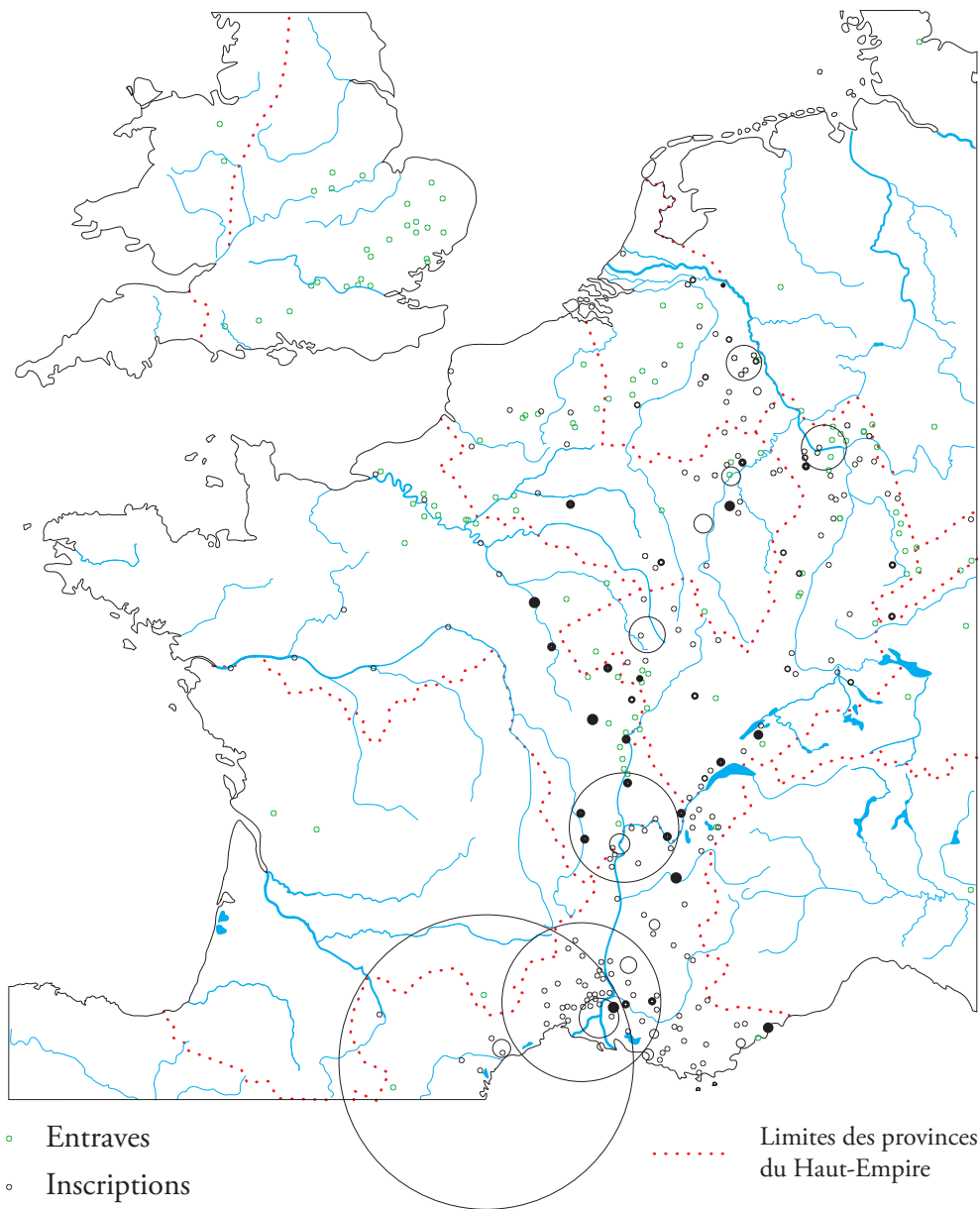
Planche 1 : Outils agricoles et *vallum* (Mongez, 1818, planche 4)

Planche 2 : Plans de *villæ* fouillées en Rhénanie (Naecher, 1885, Planche II)

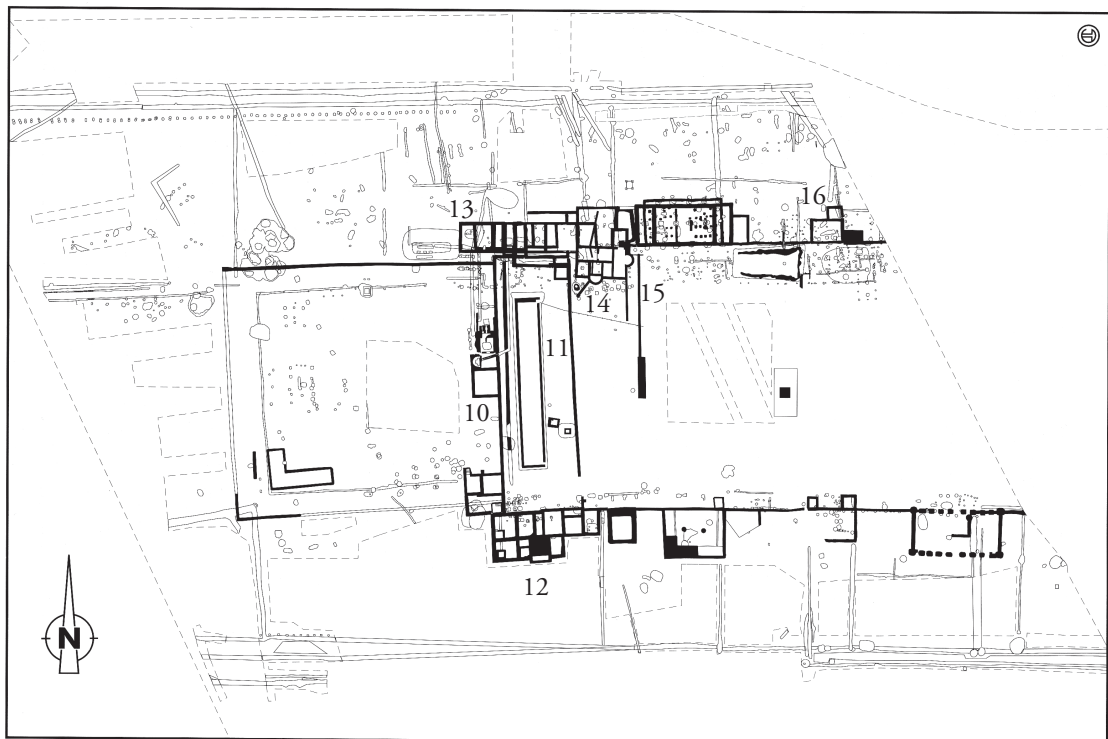
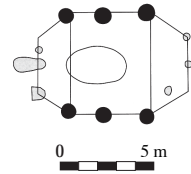
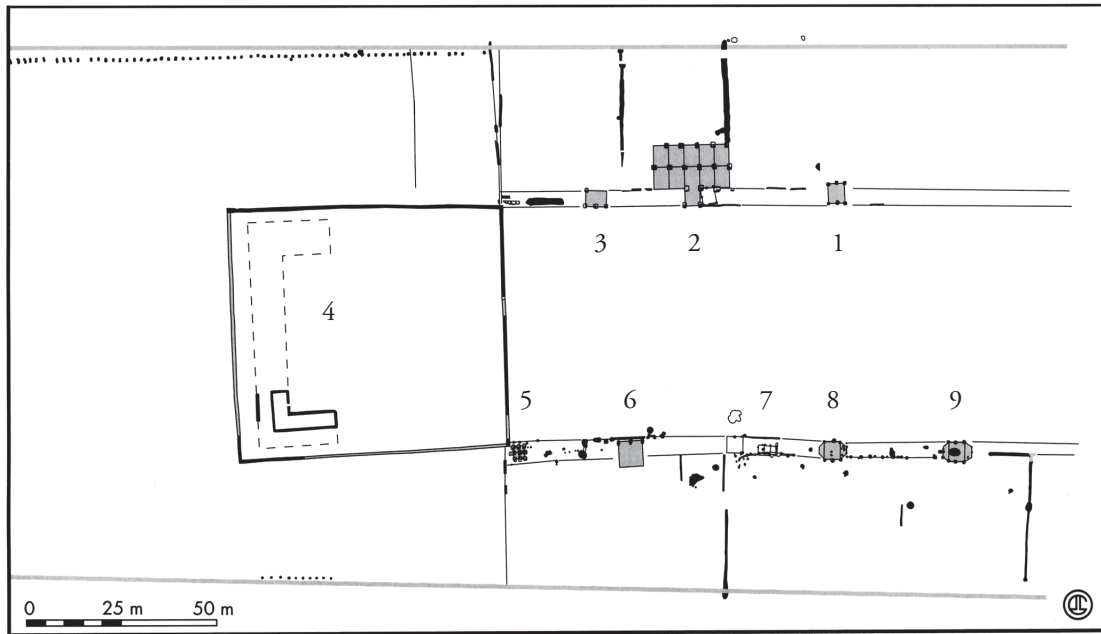
Planche 3 : L'État isolé de J. H. von Thünen (d'après Pinchemel, Pinchemel, 1988, fig. 38, p. 171)

Planche 4 : Plan de la *villa* d'Olfermont (Haut-Rhin) tiré de l'*Abécédaire ou rudiment d'archéologie* d'A. de Caumont (1962, p. 336)

Planche 5 : Plan de la *villa* de Chiragan (d'après Balmelle, 2001, fig. 32, p. 90)

Planche 6 : Plan de l'extrémité sud-est de la *pars rustica* de la *villa* de Chiragan (Joulin, 1901, planche III)

Planche 7 : Les bâtiments LXII et LXXVI ; carte des établissements de la plaine de Martres-Tolosane (Joulin, 1901, fig. 18, 19 et 2)

Planche 8 : Plans de la *villa* d'Anthée et de son bâtiment résidentiel (d'après De Maeyer, 1937, fig. 18b, p. 81 et fig. 18a, p. 77)

Planche 9 : Carte des *villæ* de la cité des Médiomatrices (Grenier, 1906)

Planche 10 : Carte archéologique de la commune de Dautenheim (d'après Grenier, 1934, fig. 337, p. 899)

Planche 11 : Plans des *villæ* de Köln-Müngersdorf (d'après Van Ossel, 1992, fig. 12, p. 200) et de Villepey à Fréjus (Donnadieu, 1930, pl. XIII)

Planche 12 : Carte de localisation des *villæ* de la Belgique (De Maeyer, 1937, carte 1)

Planche 13 : Les articles consacrés aux campagnes gallo-romaines (bâtonnets pleins) par rapport au total des articles sur la période gallo-romaine (bâtonnets vides) dans *Gallia*, de 1943 à 1995

Planche 14 : Plan de la première *villa* de Montmaurin, carte du *pagus* antique de Nébouzan et en plus foncé le *fundus* (Fouet, 1969, fig. 7 et 153)

- Planche 15 : La *villa* d'Estrées-sur-Noye. « Plan type d'une grande villa bien caractéristique des *latifundia* des riches terres à blé de la Gaule septentrionale » (Agache, 1978, fig. 14, p. 319)
- Planche 16 : Extrait de la feuille de Roye de l'*Atlas d'archéologie aérienne de Picardie* (Bréard, Agache, 1975)
- Planche 17 : Les deux établissements agricoles de Roye, *le Puits à Marne*, d'après les prospections aériennes de R. Agache (feuille de Roye de l'*Atlas*) et les fouilles de J.-L. Collart (1996, fig. 4, p. 133)
- Planche 18 : La « villa » de Roye, *le Puits à Marne*, d'après les prospections aériennes de R. Agache (1975, fig. 142, p. 113) et les fouilles de J.-L. Collart (1996, fig. 5, p. 134)
- Planche 19 : Maquette d'une grande *villa* de Picardie réalisée par H. Bernard à partir des travaux de R. Agache (1978, Ph. 193, p. 318)
- Planche 20 : Chronologie des sites ruraux du canton de Montdidier. Carte établie par P. Van Ossel (1992, carte XVII) d'après les données de Ch. Chardonnet
- Planche 21 : Schéma d'organisation du système agraire labour-élevage
- Planche 22 : Plan général des zones d'activité de la *villa* de Champion (Van Ossel, Defgnée, 2001, fig. 185)
- Planche 23 : En haut : calendrier simplifié de trois cycles agraires, en bas : schéma de l'organisation de la société rurale selon la richesse
- Planche 24 : Récapitulatif des données utilisées et proposées dans l'étude quantitative
- Planche 25 : Plans et restitutions de la ferme de Bohain (d'après Lemaire, 2002). Aquarelles : M. Redouane
- Planche 26 : Carte de localisation des sites gallo-romains d'Onnaing (d'après ), dessin : D. Bossut
- Planche 27 : Plan et restitution du site n° 5 d'Onnaing (d'après Lemaire, 2002). Plan : D. Bossut, dessin : K. Bouche
- Planche 28 : Les vallées de la Seine et de l'Yonne à leur confluence (d'après Séguier, 2001, fig. 1)
- Planche 29 : Plan simplifié de l'établissement de Marolles-sur-Seine durant le IV<sup>e</sup> s. (d'après Séguier, 1995). Dessin : P. Pihuit
- Planche 30 : En haut : plan de la ferme de Biot, *les Chappes* (d'après Gazenbeek, 2001, fig. 4). En bas : schéma de l'organisation de l'économie paysanne (d'après Tchayanov, 1990, fig. III-3)

- Planche 31 : En haut : volume de céréales produit par rapport à la surface emblavée. En bas : évolution des unités de travailleur et de consommateur en fonction des années d'existence de la famille (d'après Tchayanov, 1990, fig. I-1)
- Planche 32 : Plans des fouilles de Boscotrecase, en haut, et de Gragnano, en bas (Della Corte, 1922, p. 459, fig. 1 ; 1923, p. 276, fig. 3)
- Planche 33 : 1 : dessin des ceps trouvés à Pompéi (Thompson, 1993, illus. 98) ;  
2 : photographies des ceps des *villæ* de Boscotrecase et 3 : de Gragnano (Della Corte, 1922, fig. 3 ; 1923, fig. 4) ;  
4 : entraves de Famechon (photo. : Musée de Picardie) ;  
5 : entraves modernes pour les animaux (photo. : Musée des antiquités nationales)
- Planche 34 : Carte de localisation des inscriptions mentionnant des esclaves et des affranchis dans les provinces de Narbonnaise, de Lyonnaise, de Belgique et des Germanies (d'après Daubigney, Favory, 1974 et Lazzaro, 1993)
- Planche 35 : Carte de localisation des découvertes d'entraves (d'après Thompson, 1993)
- Planche 34-35 : Carte de localisation des inscriptions et des découvertes d'entraves
- Planche 36 : Plans de la *villa* de Verneuil-en-Halatte durant la phase n° 3, du bâtiment n° 9 et de la totalité de l'établissement (d'après Collart, 1996, fig. 3, 2 et 14)

# LISTE DES TABLEAUX

Tableau 1 : Ration calorique de la famille type .....	170
Tableau 2 : Masse volumique moyenne actuelle de six céréales .....	174
Tableau 3 : Masse volumique de six espèces de blés d'après Pline .....	175
Tableau 4 : Masse volumique de l'orge et de la féverole .....	176
Tableau 5 : Masse volumique des céréales étudiées .....	176
Tableau 6 : Apport calorique des céréales. Poids et volume nécessaires pour une ration annuelle théorique de 5 840 000 kcal .....	177
Tableau 7 : Volume en hectolitre de la semence de blé nu par hectare .....	179
Tableau 8 : L'évolution des rendements moyens du blé nu selon le <i>Larousse agricole</i> .....	179
Tableau 9 : Récapitulatif des données utilisées pour l'estimation de la surface emblavée .....	183
Tableau 10 : Estimation de la surface théorique emblavée et cultivée .....	192
Tableau 11 : Loyers et revenus des locataires dans l'Égypte romano-byzantine d'après : Carrié, 1997, tableau 2 .....	198
Tableau 12 : Configuration de l'exploitation théorique .....	200
Tableau 13 : Estimation des quantités de céréales produites .....	200
Tableau 14 : Quantités et proportions des sites du corpus d'Archaeomedes en fonction des classes .....	204
Tableau 15 : Annexes agraires, habitats « dépendants », « fermes paysannes » et <i>villa</i> dans le corpus d'Archaeomedes .....	204
Tableau 16 : <i>Villa</i> et annexes agricoles dans la zone test de la feuille de Roye de l' <i>Atlas</i> de R. Agache .....	204
Tableau 17 : Rapport entre les superficies des enclos et des bâtiments d'habitation de Bohain et d'Onnaing .....	211



Tableau 18 : Caractéristiques quantitatives du corpus des inscriptions relatives à l'esclavage .....	226
---	-----

# INDEX DES AUTEURS ET DES ŒUVRES CITÉS

Afin de lui faciliter l'accès aux données de ce mémoire, le lecteur trouvera dans cet index la liste des principaux auteurs et ouvrages étudiés dans ce travail. Dans la mesure du possible, c'est le titre original de la première édition qui a été retenu. L'édition ou la traduction utilisée dans le texte est quant à elle présentée dans la bibliographie.

## **Agache, Roger**

- 1975 Bréart B., *Atlas d'archéologie aérienne de Picardie : le bassin de la Somme et ses abords à l'époque protohistorique et romaine*, Amiens, Société des Antiquaires de Picardie.
- 1978 *La Somme pré-romaine et romaine d'après les prospections aériennes à basse altitude*, Amiens, Société des antiquaires de Picardie (Mémoires de la Société des antiquaires de Picardie, 24).

## **Arbois de Jubainville, Marie Henri d' (1827-1910)**

- 1887 « Recherches sur l'origine de la propriété foncière et des noms de lieu en France », *Revue celtique*, 4, 8 et 9.

## **Arcère, Louis-Étienne (1698-1782)**

- 1777 *De l'état de l'agriculture chez les Romains, depuis le commencement de la République jusqu'au siècle de Jules César, relativement au Gouvernement, aux Mœurs et au Commerce*, Paris, A.-M. Lottin.

## **Baudeau, abbé Nicolas (1730-1792)**

- 1771 *Première introduction à la philosophie économique, ou Analyse des États policés*, Paris, Didot l'aîné.

## **Beaufort, Louis de (1703-1795)**

- 1738 *Dissertation sur l'incertitude des cinq premiers siècles de l'histoire romaine*, Utrecht, E. Neaulme.

## **Bequet, Alfred (1826-1912)**

- 1893 « Les grands domaines et les villas de l'Entre-Sambre-et-Meuse sous l'empire romain », *Annales de la Société archéologique de Namur*, 20, p. 9-26.

## **Bertrand, Alexandre Louis Joseph (1820-1902)**

- 1876 *Archéologie celtique et gauloise : mémoires et documents relatifs aux premiers temps de notre histoire nationale*, Paris, Didier.

**Blanqui, Adolphe Jérôme (1798-1854)**

1837 *Histoire de l'économie politique en Europe, depuis les anciens jusqu'à nos jours, suivie d'une bibliographie raisonnée des principaux ouvrages d'économie politique*, Paris, Guillaumin.

**Bloch, Marc (1886-1944)**

1931 *Les caractères originaux de l'histoire rurale française*, Oslo-Leipzig-Paris, H. Aschehoug-O. Harrassowitz-Les Belles Lettres (Institutet for sammenlignende kulturforskning. Serie B : Skrifter).

1939 « Les problèmes du peuplement beauceron », *Revue de synthèse*, p. 63-77.

**Boeckh, Auguste (1785-1867)**

1817 *Die Staatshaushaltung der Athener*, Berlin, Realschulbuchhandlung.

**Bonnemère, Eugène (1813-1893)**

1856 *Histoire des paysans depuis la fin du Moyen Âge jusqu'à nos jours (1200 – 1850) précédée d'une introduction (an 50 avant J.-C. – 1200 après J.-C.)*, Paris, F. Chamerot.

**Bücher, Karl (1847-1930)**

1893 *Die Entstehung der Volkswirtschaft : Vorträge und Aufsätze*, Tübingen, Laupp.

**Butel-Dumont, Georges-Marie (1723-1788)**

1755 *Histoire et commerce des colonies angloises dans l'Amérique septentrionale*, Londres.

1771 *Théorie du luxe, ou Traité dans lequel on entreprend d'établir que le luxe est un ressort, non seulement utile, mais même indispensablement nécessaire à la prospérité des états*, s. l., éd. inconnu.

1779 *Recherches historiques et critiques sur l'administration publique et privée des terres chez les romains ; depuis le commencement de la République jusqu'au siècle de Jules-César*, Paris, Duchesne.

**Caumont, Arcisse de (1801-1873)**

1830 *Cours d'antiquités monumentales professé à Caen. Histoire de l'art dans l'ouest de la France, depuis les temps les plus reculés jusqu'au XVIII<sup>e</sup> siècle. Tome I<sup>er</sup>. Première partie. Ère celtique*, Paris, T. Chalopin.

1862 *Abécédaire ou rudiment d'archéologie (ère gallo-romaine)*, Caen, Hardel.

**Chastellux, François-Jean de Beauvoir marquis de (1734-1788)**

1772 *De la félicité publique ou considérations sur le sort des hommes dans les différentes époques de l'histoire*, M.-M. Rey, Amsterdam.

**Déléage, André (1903-1944)**

1934 *Les cadastres antiques jusqu'à Dioclétien*, Le Caire, IFAO.

1941 *La vie rurale en Bourgogne jusqu'au début du onzième siècle*, Mâcon, Protat.

1942 *Petite histoire de la paysannerie française*, Paris, PUF (Bibliothèque du peuple).

1945 *La capitation du Bas-Empire*, Mâcon, Protat.

**Delisle, Léopold (1826-1910)**

1851 *Études sur la condition de la classe agricole et l'état de l'agriculture en Normandie au Moyen Âge*, Évreux, A. Hérissey.

**Desplaces, Laurent-Benoit**

1762 *Préservatif contre l'Agromanie ou l'agriculture réduite à ses vrais principes*, Paris, J. T. Hérissey.

1765 *Histoire de l'agriculture ancienne, extraite de l'histoire naturelle de Pline, livre XVIII, avec des éclaircissements et des remarques*, Paris, Desprez.

**Dickson, Adam (1721-1776)**

1762 *A Treatise of Agriculture*, Édimbourg, Donaldson and J. Reid.

1788 *The Husbandry of the Ancients*, Édimbourg-Londres, A. Dickson and A. Donaldson.

**Dupont de Nemours, Pierre Samuel (1739-1817)**

1768 *De l'origine et des progrès d'une science nouvelle*, Londres-Paris, Desaint.

**Dureau de La Malle, Adolphe Jules César (1777-1857)**

1804 *Antiquité botanique, mémoire ou dissertation sur les espèces de frênes connus des anciens*, Paris, De Fain.

1823 *Description du Bocage percheron, des moeurs et coutumes des habitans*, Paris, De Fain.

1826 *Recherches sur l'histoire ancienne, l'origine et la patrie des céréales et nommément du blé et de l'orge*, Paris, Crochard.

1837 *Province de Constantine, recueil de renseignemens pour l'expédition et l'établissement des Français dans cette partie de l'Afrique septentrionale*, Paris, Gide.

1840 *Économie politique des Romains*, Paris, Hachette.

1852 *L'Algérie : histoire des guerres des Romains, des Byzantins et des Vandales, accompagnés d'examen sur les moyens employés anciennement pour la conquête et la soumission de la portion de l'Afrique septentrionale nommée aujourd'hui l'Algérie*, Paris, F. Didot frères (Collection des Manuel algériens).

**Finley, M. I.**

1975 *L'économie antique*, traduit de l'anglais par M. P. Higgs, Paris, Les éditions de minuit.

1981 *Esclavage antique et idéologie moderne*, traduit de l'anglais par D. Fourgous, Paris, Éditions de Minuit.

**Frank, Tenney (1876-1939)**

1933 *An economic survey of ancient Rome*, en cinq volumes et un index, Baltimore, The Johns Hopkins Press, 1933-1940.

**Fustel de Coulanges, Numa Denis (1830-1889)**

1864 *La Cité antique, étude sur le culte, le droit, les institutions de la Grèce et de Rome*, Paris, Durand.

*Histoire des institutions politiques de l'ancienne France*

- 1875 *L'Empire romain. Les Germains. La royauté mérovingienne.*  
 1888 *La monarchie franque.*  
 1889 *L'alleu et le domaine rural pendant l'époque mérovingienne.*  
 1890 *La Gaule romaine.*  
 1890 *L'invasion germanique et la fin de l'Empire.*  
 1890 *Les Origines du système féodal. Le Bénéfice et le patronat pendant l'époque mérovingienne.*  
 1891 *Les Transformations de la royauté pendant l'époque carolingienne.*
- 1886 « Le domaine rural chez les Romains. I. L'étendue, la constitution et la culture du domaine ; II. Les divers modes de tenure, la vie de château », *Revue des deux Mondes*, 77, p. 318-348 et p. 835-868.
- 1893 *Question historiques*, revues et complétées d'après les notes de l'auteur par C. Jullian, Paris, Hachette.

#### **Gibbon, Edward (1737-1794)**

- 1776 *History of the Decline and Fall of the Roman Empire*, Londres.

#### **Grenier, Albert (1878-1961)**

- 1906 *Habitations gauloises et villas latines dans la cité des Médiomatrices. Étude sur le développement de la civilisation gallo-romaine dans une province gauloise*, Paris, H. Champion (Bibliothèque de l'École des hautes études. Sciences historiques et philologiques, 157).
- 1930 « Aux origines de l'économie rurale : la conquête du sol français », *Annales d'histoire économique et sociale*, 1930, 2, p. 26-47.
- 1937 « *La Gaule romaine* », in Frank T. (dir.), *An Economic Survey of Ancient Rome*, volume III, Paterson (N. J.), Pageant Books, p. 379-664.

#### *Manuel d'archéologie gallo-romaine*

- 1931 I. *Généralités, travaux militaires.*  
 1934 II. *L'archéologie du sol. I<sup>e</sup> partie. Les routes.*  
 1934 II. *L'archéologie du sol. II<sup>e</sup> partie. Navigation, occupation du sol.*  
 1958 III. *L'Architecture. I<sup>e</sup> partie. L'Urbanisme, les monuments. Capitole, forum, temple, basilique.*  
 1958 III. *L'Architecture. II<sup>e</sup> partie. Ludi et circenses. Théâtres, amphithéâtres, cirques.*  
 1960 IV. *Les Monuments des eaux. I<sup>e</sup> partie. Aqueducs, thermes.*  
 1960 IV. *Les Monuments des eaux. II<sup>e</sup> partie. Villes d'eau et sanctuaires de l'eau.*

#### **Guizot, François Pierre Guillaume (1787-1874)**

- 1823 *Essais sur l'histoire de France, pour servir de complément aux observations sur l'histoire de France de l'abbé de Mably*, Paris, Brière.
- 1828 *Cours d'histoire moderne. Histoire générale de la civilisation en Europe depuis la chute de l'empire romain jusqu'à la révolution française*, Paris, Pichon et Didier, cinq volumes, 1828-1832.

**Gummerus, Herman Gregorius (1877-1948)**

1906 *Der römische Gutsbetrieb als wirtschaftlicher Organismus nach den Werken des Cato, Varro und Columella*, Leipzig, Dieterich (Beiträge zur alten Geschichte : Beihefte ; 5).

**Kula, Witold (1916-1988)**

1962 *Teoria ekonomiczna ustroju feudalnego. Próba modelu (Théorie économique du système féodal, pour un modèle de l'économie polonaise)*, Varsovie, Państwowe Wydawnictwo naukowe.

**Le Mercier de La Rivière, Pierre (1720 ?-1793 ou 1794)**

1767 *L'ordre naturel et essentiel des sociétés politiques*, Londres, Jean Nourse.

**Hale, Thomas**

1756 *A Compleat Body of Husbandry*, Londres, T. Osborne.

**Hume, David (1711-1776)**

1742 *Essays Moral, Political, and Literary*, s. l., 1742-1752.

1759 *The history of England : from the invasion of Julius Caesar to the accession of Henry VII*, Londres, A. Millar, en trois volumes, 1759-1762.

**Jullian, Louis Camille (1859-1933)**

1892 *Gallia ; Tableau sommaire de la Gaule sous la domination romaine*, Paris, Hachette.

*Histoire de la Gaule*

1920 T. V. *La civilisation gallo-romaine. État matériel*, Paris, Hachette.

1924 T. IV. *Le gouvernement de Rome*, Paris, Hachette.

1926 T. VII. *Les empereurs de Trèves. I. Les chefs*, Paris, Hachette.

1926 T. VIII. *Les empereurs de Trèves. II. La terre et les hommes*, Paris, Hachette.

1926 « Notes gallo-romaines. CX. L'analyse des terroirs ruraux », *Revue des études anciennes*, 28, p. 139-151.

*Au seuil de notre Histoire. Leçons faites au Collège de France (Chaire d'Histoire et Antiquités Nationales)*

1930 T. I. 1905-1914, Paris, Boivin.

1931 T. II. 1914-1923, Paris, Boivin.

1931 T. III. 1923-1930, Paris, Boivin.

**List, Friedrich (1789-1846)**

1841 *Das nationale System der politischen Ökonomie*, Stuttgart und Tübingen, J. G. Cotta'scher Verlag, 1841-1842.

**Mably, Gabriel Bonnot abbé de (1709-1785)**

1764 *Entretiens de Phocion, sur le rapport de la morale avec la politique traduits du grec de Nicoclès avec des remarques*, La Haye, D. Ailloud.

**Malthus, Thomas Robert (1766-1834)**

1803 *An Essay on the Principle of Population, as it Affects the Future Improvement of Society ; with remarks on the speculations of W. Godwin, M. Condorcet and other writers*, Londres, J. Johnson.

1820 *Principles of Political Economy Considered with a View to their practical Application*, Londres, J. Murray.

**Marquardt, Joachim (1812-1882)**

1879 *Das Privatleben der Römer*, Leipzig, Hirzel (*Handbuch der römischen Alterthümer* von J. Marquardt und Th. Mommsen), 1879-1886.

**Meitzen, August (1822-1910)**

1895 *Siedlung und agrarwesen des Westgermanen und Ostgermanen; der Kelten, Römer, Finnen und Slawen*, Berlin, W. Hertz.

**Mengotti, François (1749-1830)**

1787 *Del commercio dei Romani dalla prima guerra punica a Constantino*, Padoue.

**Meyer, Eduard (1855-1930)**

1884 *Geschichte des Altertums*, Stuttgart, J. G. Cotta, 1884 -1902.

1895 « Die wirtschaftliche Entwicklung des Altertums », *Jahrbücher für Nationalökonomie und Statistik gegründete*, IX, p. 696-750.

**Mirabeau, Victor Riquetti marquis de (1715-1789)**

1763 *Philosophie rurale, ou Économie générale et politique de l'agriculture, reduite à l'ordre immuable des loix physiques & morales, qui assurent la prospérité des empires*, Amsterdam, Les Libraires Associés (le chapitre VII a été rédigé par Fr. Quesnay).

**Mommsen, Théodore (1817-1902)**

1854 *Römische Geschichte*, Leipzig-Berlin, Weidmann, 1854-1861. (le tome IV n'a pas été écrit et le tome V, *Die Provinzen von Caesar bis Diocletian*, est paru en 1885).

1871 *Handbuch der römischen Alterthümer*, Leipzig, Hirzel, 1871-1888.

**Mongez, abbé Antoine dit l'Aîné (1747-1835)**

1818 « Mémoire sur les instruments d'agriculture employés par les anciens », *Mémoires de l'Institut royal, classe d'histoire et de littérature ancienne*, 3, p. 1-73.

**Montfaucon, Bernard de (1655-1741)**

1719 *Antiquité expliquée et représentée en figures*, 10 volumes, Paris, F. Delaulne, 1719-1724.

**Montesquieu, Charles Louis de Secondat baron de La Brède et de (1689-1755)**

1734 *Considérations sur les causes de la grandeur des Romains et de leur décadence*, Amsterdam.

1748 *L'Esprit des Loix*, Genève.

**Parain, Charles Octave (1893-1984)**

- 1936 *La Méditerranée : les hommes et leurs travaux*, Paris, Gallimard (Géographie humaine).  
 1941 The Evolution of Agricultural Technique, in Clapham J. H. et Power E., *The Cambridge economic history of Europe from the decline of the Roman empire. Vol. 1. The Agrarian life of the Middle Ages*, Cambridge, University press, p. 118-168.

**Quesnay, François (1694-1774)**

- 1756 Article « Fermiers » pour l'*Encyclopédie* de D. Diderot et d'Alembert, Paris  
 1757 Article « Grains » pour l'*Encyclopédie* de D. Diderot et d'Alembert, Paris  
 1758 *Tableau Économique*, Paris  
 1767 *Physiocratie, ou constitution naturelle du gouvernement le plus avantageux au genre humain*, Leyde-Paris, Merlin (recueil des textes de Fr. Quesnay publié par P. Dupont de Nemours).

**Ricardo, David (1772-1823)**

- 1817 *On the Principles of Political Economy, and Taxation*, London, J. Murray.

**Reynier, Jean-Louis-Antoine dit Louis (1762-1824)**

- 1818 *De l'économie publique et rurale des Celtes, des Germains et des autres peuples du Nord et du Centre de l'Europe*, Genève-Paris, J.-J. Paschoud.

**Rodbertus-Jagetzow, Johann Karl von (1805-1875)**

- 1864 « Untersuchungen auf der Gebiete der Nationalökonomie des klassischen Alterthums. I. Zur Geschichte der agrarischen Entwicklung Roms unter den Kaisern, oder die Adscriptitier, Inquilinen und Colonen », *Jahrbücher für Nationalökonomie und Statistik*, 2, 1864, p. 206-264.  
 1884 *Das Kapital ; Vierter socialer Brief an von Kirchmann*, Berlin, Puttkammer & Mühlbrecht.

**Roscher, Wilhelm Georg Friedrich (1817-1894)**

- 1857 *Die Grundlagen der Nationalökonomie*, 2<sup>e</sup> édit., Stuttgart, Cotta.  
 1861 *Nationalökonomik des Ackerbaues und verwandten Urproductionen : ein Hand- und Lesebuch für Staats- und Landwirthe*, Stuttgart, Cotta.

**Rostovtseff, Mikhail Ivanovitch (1870-1952)**

- 1926 *Social and Economic History of the Roman Empire*, Oxford, Clarendon.

**Rougier, Jean-Baptiste Rougier baron de La Bergerie(1757-1836)**

- 1834 *Histoire de l'agriculture ancienne des Romains, considérée dans ses rapports avec celles des Gaules, de la Grèce et de l'Europe*, Paris, A. Dentu.

**Say, Jean-Baptiste (1767-1832)**

- 1803 *Traité d'économie politique : ou Simple exposition de la manière dont se forment, se distribuent et se consomment les richesses*, Paris, Crapelet.  
 1828 *Cours complet d'économie politique*, 6 vol., Paris, Rapilly, 1828-1829.



**Schmoller, Gustav Friedrich (1838-1917)**

1900 *Grundriß der Allgemeinen Volkswirtschaftslehre*, Leipzig, Dunker et Humblot, 1900-1904.

**Serres, Olivier de (1539-1619)**

1600 *Théâtre d'agriculture et mesnage des champs*, Paris, Jamet-Métayer.

**Sismondi, Jean Charles Léonard Simonde de (1773-1842)**

1819 *Nouveaux principes d'économie politique, ou de la Richesse dans ses rapports avec la population*, Paris, Delaunay.

1821 *Histoire des Français*, Paris, Treuttel et Würtz, 1821-1844.

1837 *Histoire de la chute de l'Empire romain et du déclin de la civilisation, de l'an 250 à l'an 1000*, troisième édition, Bruxelles, Gregoir, Wouters.

1837 *Les colonies des Anciens comparées à celles des Modernes, sous le rapport de leur influence sur le bonheur du genre humain*, Genève, Lador et Ramboz.

**Smith, Adam (1723-1790)**

1776 *An Inquiry into the Nature and Causes of the Wealth of Nations*, London, W. Strahan and T. Cadell.

**Tchayanov, Alexandre Vasilievitch (Чаянов, Александр Васильевич), (1888-1939)**

1925 : *Организация крестьянского хозяйства (L'organisation de l'économie paysanne)*, Moscou.

**Thierry, Jacques Nicolas Augustin (1795-1856)**

1828 *L'histoire des Gaulois*, Paris, A. Sautelet et C<sup>ie</sup>.

1835 *Dix ans d'études historiques*, Paris, J. Tessier.

1853 *Essai sur l'histoire de la formation et des progrès du Tiers État suivi de deux fragments du recueil des monuments inédits de cette histoire*, Paris, Furne.

**Tull, Jethro (1674-1741)**

1731 *The new horse-houghing husbandry*, Londres-Dublin.

**Vertot, René Aubert de Vertot d'Aubœuf (1655-1735)**

1719 *Histoire des Révolutions arrivées dans le gouvernement de la République Romaine*, Paris, Bureau des éditeurs.

**Vico, Giambattista (1668-1744)**

1725 *Principi di una scienza nuova intorno alla natura delle nazioni*, Naples, A. Can. Castelli.

**Wallace, Robert (1697-1771)**

1753 *A Dissertation on the Numbers of Mankind in Ancient and Modern Times: in which the Superior Populousness of Antiquity is Maintained*, Édimbourg, G. Hamilton and J. Balfour.

# SCHÉMAS DE SYNTHÈSE

Schéma de synthèse des relations  
entre les auteurs et les idées  
étudiés dans le chapitre I

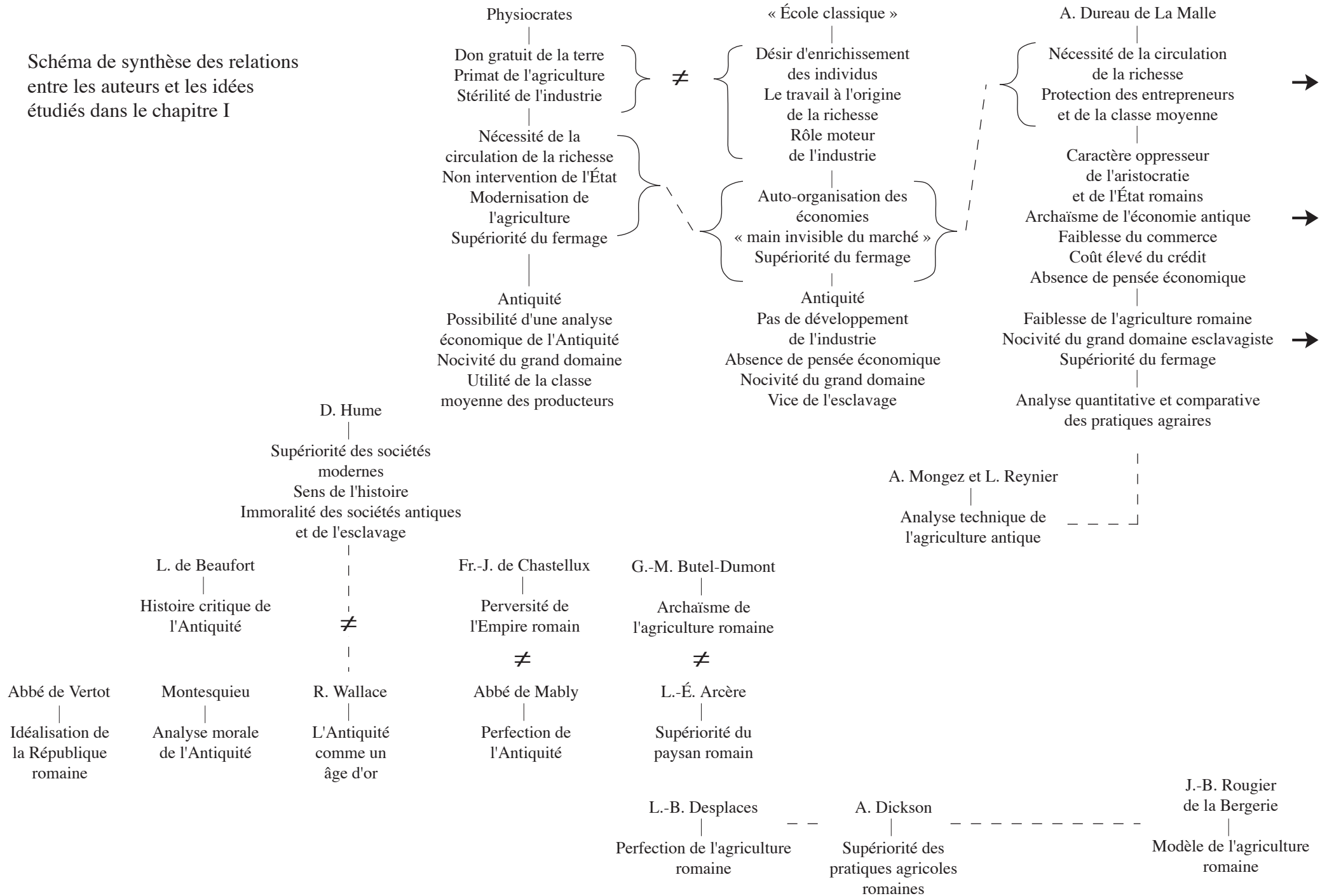

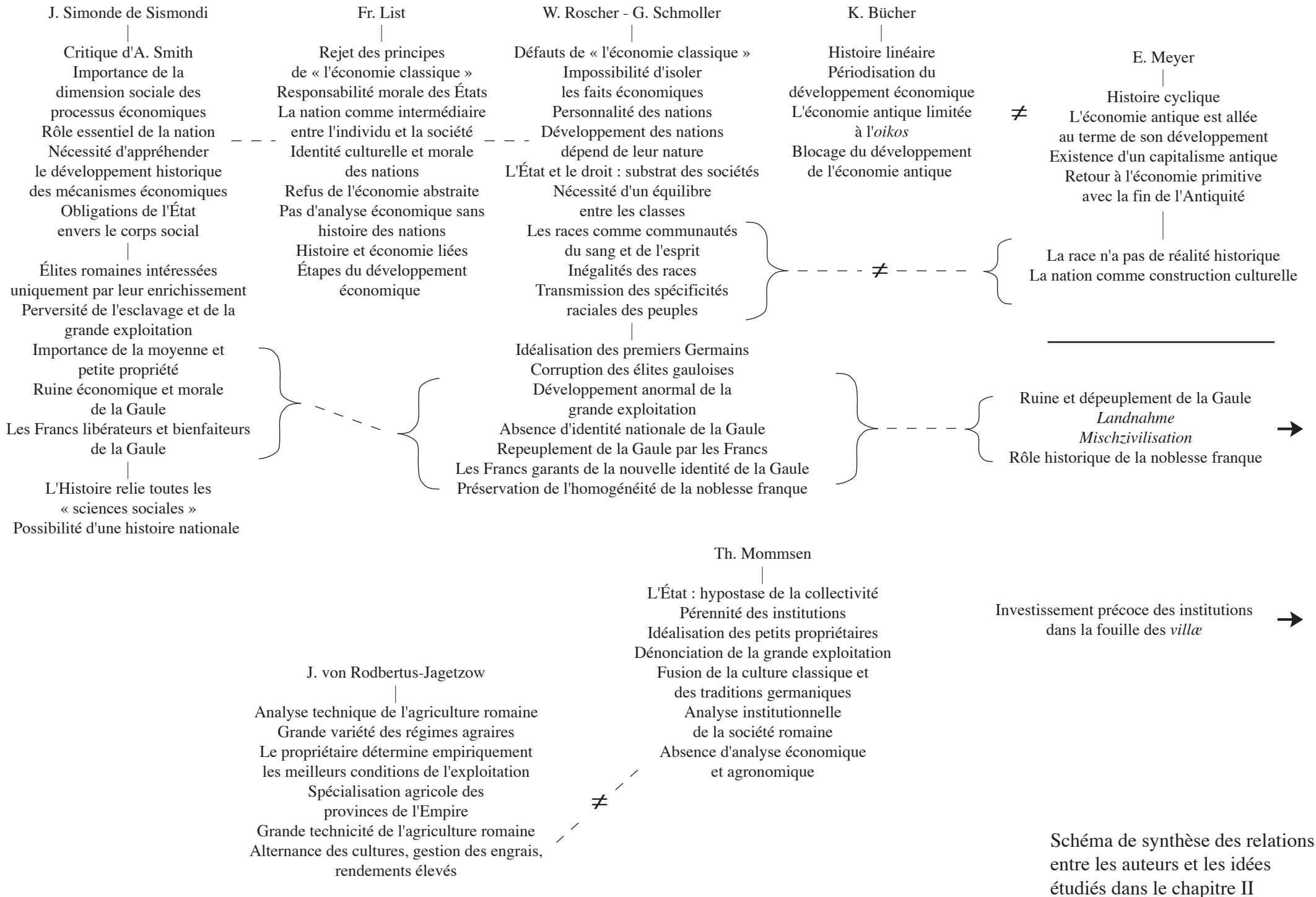

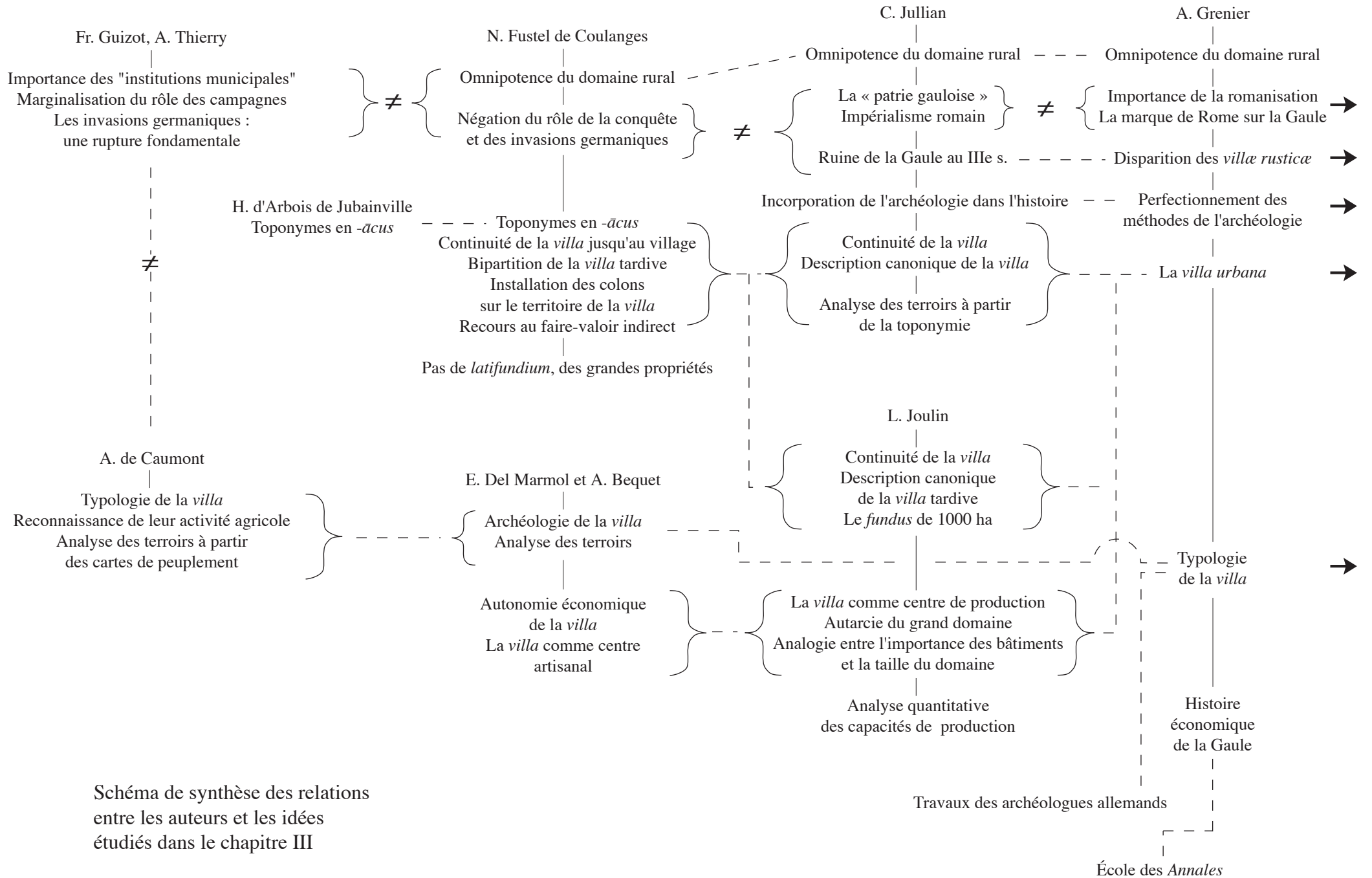

# TABLE DES MATIÈRES

## Texte

Introduction .....	3
--------------------	---

### *Chapitre I*

<b>La seconde chute de Rome</b> .....	7
I. Les Physiocrates et le primat de l'agriculture .....	7
II. Les économistes « classiques » et l'Antiquité .....	12
III. Le « désenchantement » de l'Antiquité .....	18
IV. Réforme agraire et agronomie antique .....	23
V. L'œuvre d'A. Dureau de La Malle : un aboutissement .....	28

### *Chapitre II*

<b>L'historiographie allemande du XIX<sup>e</sup> siècle et la question de la nation</b> .....	35
I. La critique de J. Simonde de Sismondi .....	35
II. L'école d'économie historique allemande et la nation .....	44
III. La Gaule, les Germains et la fin de l'Empire .....	54
IV. La controverse entre K. Bücher et E. Meyer .....	64
V. La place de l'économie agraire dans les travaux des historiens allemands de l'Antiquité .....	70

### *Chapitre III*

<b>Le domaine gallo-romain et l'archéologie française : entre A. de Caumont et N. Fustel de Coulanges</b> .....	78
I. Fr. Guizot, Au. Thierry et A. de Caumont .....	79
II. N. Fustel de Coulanges et le primat du domaine .....	85
III. Les avatars de l'héritage fustélien : L. Joulin et la <i>villa</i> de Chiragan .....	96
IV. L'économie rurale gallo-romaine dans l'œuvre de C. Jullian et A. Grenier .....	107
V. Romanisation, colonisation et <i>villa</i> gallo-romaine .....	125
VI. Misère et réveil de l'archéologie rurale gallo-romaine française au XX <sup>e</sup> s. ....	131
1. <i>Montmaurin</i> : un « modèle » de villa .....	137
2. Roger Agache et « l'invention » de la villa gallo-romaine .....	142

**Chapitre IV****Pour une archéologie de l'économie agraire gallo-romaine : exploitation familiale et entreprise agricole** ..... 165

I. Économie de l'exploitation familiale : « <i>ut plerique pauperculi cum sua progenie</i> » .....	167
1. <i>La ration alimentaire annuelle d'une famille type</i> .....	170
2. <i>Détermination et valeur des rendements</i> .....	171
La masse volumique des grains .....	173
Les semences et le semis .....	177
Les rendements .....	179
Les amendements .....	183
La succession des cultures .....	190
3. <i>La propriété et le régime de l'exploitation</i> .....	193
Les « <i>pauperculi</i> » de Salvien .....	194
L'agriculture de tenure .....	197
II. Histoire et archéologie de l'exploitation familiale .....	200
1. <i>Annexes agraires et habitats dépendants</i> .....	202
2. <i>Quelques exemples archéologiques d'exploitations familiales</i> .....	207
Bohain : une petite exploitation familiale sur le plateau du Vermandois .....	208
Les petites exploitations d'Onnaing .....	210
Un exemple du dynamisme de l'exploitation familiale : les sites de la confluence de la Seine et de l'Yonne .....	212
3. <i>Les limites du modèle</i> .....	216
III. L'entreprise agricole et la gestion de la main-d'œuvre .....	221
1. <i>Les esclaves dans les campagnes gallo-romaines : mythes et réalités</i> .....	224
L'épigraphie de l'esclavage rural gallo-romain .....	226
<i>Actores et uilici</i> .....	228
La répartition des entraves : une autre géographie de l'esclavage ? .....	232
« <i>Cultor agri nec superest nec abest</i> » .....	235
Les <i>operarii</i> de Geneviève et de Grégoire .....	238
2. <i>Entreprise agricole et exploitation familiale : une nécessaire complémentarité</i> .....	245
<b>Conclusion</b> .....	249

## Annexes

<b>Bibliographie</b> .....	2
<b>Planches</b> .....	30
<b>Liste des planches</b> .....	68
<b>Liste des tableaux</b> .....	71
<b>Index des auteurs et des œuvres cités</b> .....	73
<b>Schémas de synthèse</b> .....	81
<b>Table des matières</b> .....	85